

# TAKEUCHI®

**INNENDRAAIER**

**TB325R**



# OVER TAKEUCHI

Takeuchi is de absolute top in mini- en midgravers en track loaders. Wereldleider in innovatie, duurzaamheid en kwaliteit. Vakmensen over de hele wereld vertrouwen blind op onze machines. Daarom maken we grondverzetmachines die altijd blijven doorgaan. 100% betrouwbaar en onverwoestbaar. De lange levensduur en hoge restwaarde zorgen ervoor dat elke Takeuchi zichzelf dubbel en dwars terugverdient.

Al onze machines zijn ontworpen met de mens als uitgangspunt. Krachtig, comfortabel en intuïtief - een verlengstuk van de professional. Alles werkt precies zoals je wilt dat het werkt. Daarnaast zijn er talloze uitbreidingen en maatwerkmogelijkheden.

## ONZE PRESTATIE-BELOFTEN

- **HOGЕ PRODUCTIVITEIT** door een optimale samenwerking tussen de motor en het hydraulisch systeem.
- **BREED INZETBAAR** als werktuigdrager voor veel toepassingen.
- **VERLENGSTUK VAN DE PROFESSIONAL** door gebruiksvriendelijke aansturing.
- **INNOVATIEVE PRODUCTEN EN SERVICES** door permanente doorontwikkeling - rekening houdend met de toekomstige normen.
- **LAGE TOTAL COST OF OWNERSHIP** door machine ontwikkeling met het oog op duurzaamheid en hoge kwaliteit.

## VOORDELEN VAN HET TAKEUCHI ONTWERP

- **INTUÏTIEVE BEDIENING** door hoogwaardige, perfect op elkaar afgestemde hydraulische componenten.
- **ERGONOMISCHE CABINE** van hoogstaand niveau voor optimaal werkcomfort voor de machinist.
- **DEGELIJKE OPBOUW** door gebruik van hoogwaardig staal in plaats van kunststof.
- **JAPANESE KWALITEIT** de machines worden gebouwd met de beste materialen en een enorme zorgvuldigheid waardoor ze altijd betrouwbaar inzetbaar zijn.

## SUCCESSVERHAAL

Het succesverhaal van Takeuchi begon met de oprichting in 1963 en vooral met de uitvinding in 1970 van de eerste minigraafmachine wereldwijd. Takeuchi is het resultaat van ruim 50 jaar innovatie en continue doorontwikkeling. Voor de Benelux vertalen we hoogstaande Japanse technologie naar oplossingen en mogelijkheden die in jouw werkgebied het beste presteren. Altijd voorzien van service en ondersteuning door gedreven importeurs die de wereldwijde reputatie van Takeuchi echt onverwoestbaar maken.



# TAKEUCHI TB325R BINNENDRAAIER MET ENORM GRAAFBEREIK & IDEEAAL TRANSPORTGEWICHT

De Takeuchi TB325R is dé nieuwe aanvulling op het Takeuchi assortiment. Hij is qua klasse gelijk aan de TB225. Ook de motor en hydraulische performance zijn vergelijkbaar. Hij heeft, net als de TB225, een ideaal transportgewicht zodat je hem makkelijk kunt vervoeren op een aanhanger\*.

Naast zijn kracht en ideale transportgewicht heeft deze nieuwe 2,5 tonner ook zijn eigen unieke kwaliteiten:

- Ten eerste is het een **ÉCHTE BINNENDRAAIER**. De TB325R heeft nauwelijks overhang (minder dan 5%) en is daardoor zeer flexibel inzetbaar in kleine en smalle ruimtes.
- Door de slimme constructie heeft deze binnendraaier een **ONTZETTEND GROOT GRAAFBEREIK** van nagenoeg 4,5 meter en een graafdiepte van meer dan 2,5 meter.
- De minigraver is standaard voorzien van **DRIE HYDRAULISCHE EXTRA FUNCTIES**, daardoor is het een echte werktuigdrager. Van de eerste en tweede extra hydraulische functie is de olie flow instelbaar vanuit de cabine.
- Er is een **UITSTEKENDE TOEGANKELIJKHEID TOT ALLE SERVICEPUNTEN**. Dit is vrij uitzonderlijk voor een binnendraaier.
- De machine heeft daarnaast ook een **ENORME TREKKRACHT** op de rupsen.

De TB325R is leverbaar met een canopy of een cabine. De cabine uitvoering kenmerkt zich door een ruime, ergonomische werkplek met een mechanisch geveerde stoel, deze is in te stellen op gewicht. Er zijn kantelbare rijpedalen toegepast zodat de machinist meer ruimte op de vloer heeft.

Verder is de minigraver uitgerust met 3 LED lampen (2 op cabine en één op giek) en slangbreukbeveiligingsventielen op de hef- en armcilinder. Dit laatste is vrij uniek in deze klasse.

*\*Minigravers in deze klasse worden vaak per aanhanger vervoerd over ons Nederlandse en Belgische wegennet. Steeds vaker vinden controles plaats op totaalgewicht aanhanger, graafmachine en toebehoren. Deze krachtige minigraver is speciaal ontworpen om veilig en zonder overtredingen van het totaalgewicht te kunnen vervoeren naar de gewenste locatie.*



# TECHNISCHE GEGEVENS TB325R

## TECHNISCHE SPECIFICATIES

Machinengewicht	kg	2375
Bodemdruk	kg/cm <sup>2</sup>	0,29
Geluidsniveau dB(A)	LwA	93
Zwenksnelheid	T/min	8,9
Rijsnelheid 1	km/u	2,5
Rijsnelheid 2	km/u	4,3
Max. hellingshoek	Graden	30
Zwenkhoek giek	Graden	70/55

## MOTOR

Type		3TNV82 (EU Stage 5)
Vermogen	kW/PS	16,5/22,4
Cilinderinhoud	cm <sup>3</sup>	1.330
Aantal cilinders	Stuks	3
Koelwater	l	4,7
Motorolie	l	3,6
Tankinhoud	l	31,2

## HYDRAULISCH SYSTEEM

Hydraulische pompen		Vermogensgeregeld
Max. capaciteit (max. druk P1)	l/min (MPa)	25,3 (21,0)
Max. capaciteit (max. druk P2)	l/min (MPa)	25,3 (21,1)
Max. capaciteit (max. druk P3)	l/min (MPa)	14,7 (19,6)
Max. capaciteit (max. druk P4)	l/min (MPa)	11 (3,4)
1e extra hydraulische functie	l/min (MPa)	40 (21,0)
2e extra hydraulische functie	l/min (MPa)	14,7 (19,6)
3e extra hydraulische functie	l/min (MPa)	11,0 (3,4)/14,7 (19,6)
Hydrauliektankinhoud	L	25,0

Technische wijzigingen voorbehouden.

## WERKBEREIK

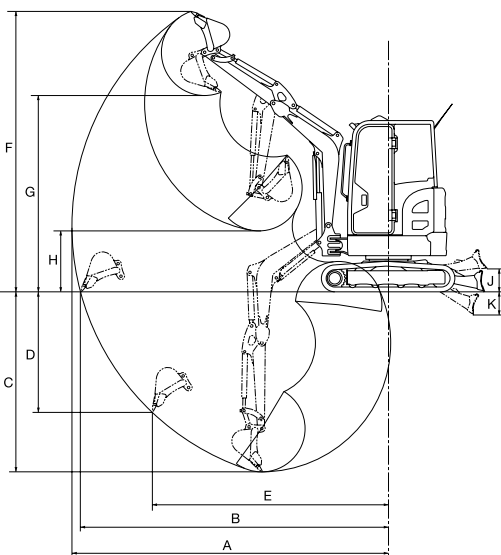

## AFMETINGEN

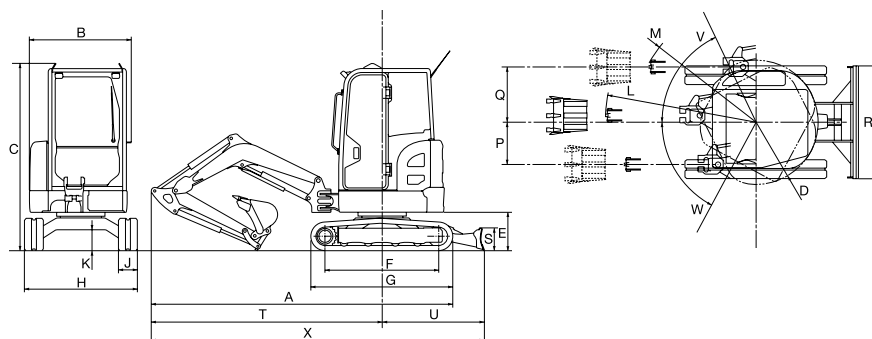

## WERKBEREIK

Max. graafradius	A	mm	4475
Max. bereik op maaiveldhoogte	B	mm	4350
Max. graafdiepte	C	mm	2540
Max. verticale graafdiepte	D	mm	2045
Max. verticale graafradius	E	mm	2890
Max. graafhoogte	F	mm	3965
Max. storhoogte	G	mm	2775
Min. storhoogte	H	mm	860
Max. hefhoogte dozerblad	J	mm	325
Max. daaldiepte dozerblad	K	mm	325

## AFMETINGEN

Totale lengte (zonder dozerblad)	A	mm	4020
Breedte bovenwagen	B	mm	1355
Transporthoogte	C	mm	2495
Minimale zwenkradius achter	D	mm	825
Afstand tot onderzijde bovenwagen	E	mm	505
H.O.H. loopwiel - aandrijving	F	mm	1510
Totale lengte rijwerk	G	mm	1890
Breedte onderwagen	H	mm	1500
Breedte rubbertrack	J	mm	250
Vrije ruimte onderwagen	K	mm	275
Minimale zwenkradius voor	L	mm	2005
Minimale zwenkradius rechts	M	mm	1625
Zwenkhoekverstelling links	P	mm	560
Zwenkhoekverstelling rechts	Q	mm	735
Breedte dozerblad	R	mm	1500
Hoogte dozerblad	S	mm	300
Afstand giek tot hart draaikrans	T	mm	3075
Dozerblad afstand tot hart draaikrans	U	mm	1350
Zwenkhoek giek rechts	V	Graden	70
Zwenkhoek giek links	W	Graden	55
Transportlengte, dozerblad aan achterzijde	X	mm	4435

# TAKEUCHI

Vestiging Maarheeze | Tel. +31 (0)495 – 596666  
 Vestiging Zeewolde | Tel. +31 (0)36 – 522955  
 Vestiging Ninove | Tel. +32 (0)54 – 338111  
[www.takeuchibenelux.com](http://www.takeuchibenelux.com)