

Gebruiksaanwijzing

Originele Gebruiksaanwijzing

Belangrijk:

Lees voor de eerste inbedrijfname deze gebruiksaanwijzing zorgvuldig door en neem alle veiligheidsvoorschriften in acht.

Gebruiksaanwijzing zorgvuldig bewaren!

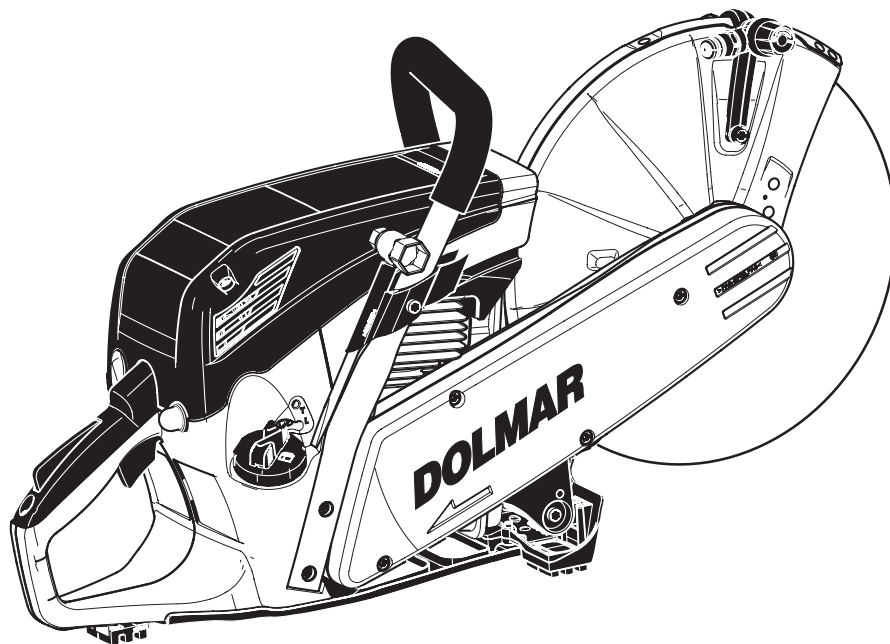

PC-6112
PC-6114

<http://www.dolmar.com>

DOLMAR



Hartelijk dank voor uw vertrouwen!

U hebt een moderne doorslijpmachine van DOLMAR gekocht. Evenals de DOLMAR motorzagen zijn ook de DOLMAR doorslijpmachines met speciaal geconstrueerde motoren met grote capaciteit en voldoende prestatiegewicht uitgerust, dat wil zeggen, dat zij een uitstekend motorvermogen bij laag gewicht hebben.

Andere voordelen van de DOLMAR doorslijpmachines:

- robuust gebouwd en zeer betrouwbaar.
- elektronische ontsteking die geen onderhoud vergen, tegen stof en vocht hermetisch ingekapseld is.
- vibratiedemping volgens het twee massasysteem (D2M) van DOLMAR om ook bij met de hand bediende apparaten vermoeidheid zoveel mogelijk te beperken.
- getrapt luchtfiltersysteem met turbo-cycloonfilter voor betrouwbaar bedrijf, ook bij sterke stofontwikkeling.
- de verende starthulp maakt een vlotte start zonder grote krachtingspanning mogelijk. Een accumulator onder veerdruk ondersteunt hierbij het startproces.
- grote keuze aan door kunsthar gebonden of van diamant voorziene scheidingschijven.

In het apparaat zijn de volgende octrooirechten in de praktijk gebracht: DE 202010000143 U1, DE 202011050393 U1, DE 202011050396 U1, DE 202011050394 U1, DE 202010004275 U1, DE 202009010557 U1, DE 202009006860 U1, DE 202008003781 U1.

Wij willen dat u een tevreden klant van DOLMAR bent.

Om te garanderen dat uw DOLMAR doorslijpmachine steeds optimaal functioneert en voor het gebruik gereed is en om uw persoonlijke veiligheid te garanderen, hebben wij daarom een verzoek aan u:

Leest u voor de eerste ingebruikname van de motorzaag deze gebruiksaanwijzing zorgvuldig door en neem beslist alle veiligheidsvoorschriften in acht! Niet-inachtneming kan levensgevaarlijke verwondingen veroorzaken!



WAARSCHUWING

Het ontstekingsstelsel van de machine genereert een elektromagnetisch veld. Dit veld kan sommige medische apparaten, b.v. pacemakers, storen. Om het risico op ernstige of dodelijke verwondingen te verminderen, wordt aan mensen met een medisch apparaat geadviseerd, contact met hun arts en de fabrikant van het apparaat op te nemen voordat de machine in bedrijf wordt genomen.

Inhoudsopgave

bladzijde

Verpakking	2
Omvang van de levering	3
Symbolen	3

VEILIGHEIDSVOORSCHRIFTEN

Beoogd gebruik	4
Algemene voorschriften	4
Persoonlijke beschermingsuitrusting	4-5
Brandstoffen / Tanken	5
Inbedrijfname	5
Scheidingschijven	6
Terugslag (kickback) en meetrekken	7
Werkomstandigheden en -technieken	7
Bij de omgang met kunsthar gebonden doorslijpschijven dient altijd het volgende in acht te worden genomen	8
Metalen scheiden	8
Steen, beton, asbest of asfalt scheiden	8-9
Transport en opslag	9
Onderhoud	10
Eerste Hulp	10
Verwijdering en milieubescherming	10

Technische specificaties	11
--------------------------------	----

Benaming van de onderdelen	12
----------------------------------	----

INBEDRIJFNAME

Montage van de scheidingschijf	13
Brandstoffen / Tanken	14-15
Motor starten	16
Koudstart	16
Warmstart	16
Afzetten van de motor	16
Carburateur afstellen	17

ONDERHOUDSWERKZAAMHEDEN

V-snaarriem vervangen	18
Beschermkap reinigen	19
Luchtfilter reinigen / vervangen	19
Bougie vervangen	20
Controle van de bougievonk	20
Benzine filter vervangen	20
Startkabel vervangen	21
Terughaalveer vervangen	22
EasyStart-veer vervangen	22
Periodieke onderhouds- en reinigingsvoorschriften	23

Werkplaatservice, reserve-onderdelen en

garantie	23-24
Storingzoeken	25

SPECIALE TOEBEHOREN

Diamantscheidingschijven, watertank	25
Uittreksel uit de reserve-onderdeellijst	26-27

EG-verklaring van overeenstemming	27
---	----

Verpakking

Uw DOLMAR scheidingschijf bevindt zich, om beschadiging gedurende het transport te verhinderen, in een karton.

Karton is een grondstof en is als zodanig geschikt voor hergebruik, of kan in de grondstofkringloop (oudpapierverwerking) teruggebracht worden.



Omvang van de levering

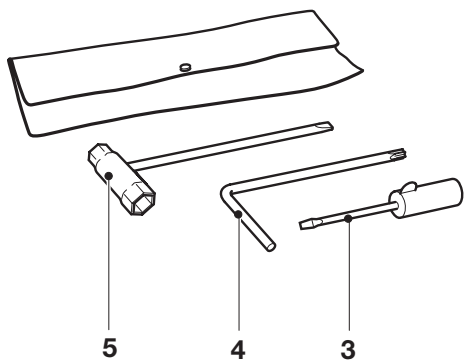

DOLMAR

1. Doorslijpmachine
2. Scheidingsschijf (niet in alle landen in de levering inbegrepen)
3. Schroevendraaier (voor het instellen van de carburateur)
4. Haakse schroevendraaier
5. Combisleutel 13/19
6. Gebruiksaanwijzing (niet afgebeeld)

Indien een van de hier afgebeelde onderdelen bij de levering ontbreekt, wendt u zich dan tot uw verkoper!

Symbolen

Op de machine en bij het lezen van de gebruiksaanwijzing treft u de volgende symbolen aan:

	Gebruiksaanwijzing lezen en de waarschuwings- en veiligheidsaanwijzingen opvolgen!		Nooit cirkelzaagbladen gebruiken!
	Bijzondere attentie!		Gebruik nooit defecte scheidingsschijven!
	Verboden!		Combischakelaar Choke, Start/Stop (I/O)
	Helm, oog-, mond- en gehoorbescherming dragen!		Veiligheidsstand
	Beschermende handschoenen!		Motor starten
	Ademhalingstoestel dragen!		Motor uitzetten!
	Gevaarlijke stof- en/of gasemissie!		Voorzichtig, terugslag (kickback)!
	Brandgevaar door vliegende vonken!		Brandstofmengsel
	Roken verboden!		Eerste hulp
	Geen open vuur!		Recycling
	Draairichting van de scheidingsschijf!		
	Hoogste omlaopsnelheid van de dunne slijpschijf 80 m/s!		CE-Norm
	Afmetingen van de scheidingsschijf		

VEILIGHEIDSVOORSCHRIFTEN

Opmerking: De afbeeldingen in de veiligheidsinstructies wijken van het model af!

Beoogd gebruik

Doorslijpmachine

De slijpmachine mag uitsluitend in openlucht worden gebruikt voor het doorslijpen/inkorten van geschikte materialen met behulp van voor het apparaat goedgekeurde scheidingssschijven.

Niet toegestane werkwijze

De scheidingssschijven van de doorslijpmachine mogen niet worden gebruikt om te slijpen (materiaal afschuren met de zijkant van de scheidingssschijf). Er bestaat gevaar dat de scheidingssschijf breekt! Het is verboden op de doorslijpmachine zaagbladen, messen, borstels enz. te monteren.

Niet toegestane gebruikers

Het apparaat mag niet worden bediend door personen die niet vertrouwd zijn met de handleiding, kinderen, jongeren of personen onder invloed van alcohol, drugs of medicijnen.

Algemene voorschriften

- Om veilig te kunnen werken moet de bedieningspersoon deze gebruiksaanwijzing beslist lezen (ook als u reeds ervaring met een doorslijpmachine hebt) om u met het werk van deze doorslijpmachine vertrouwd te maken. Onvoldoende geïnstrueerde gebruikers kunnen zichzelf en anderen door ondeskundig gebruik in gevaar brengen.
- Doorslijpmachines uitsluitend aan gebruikers uitlenen die ervaring met een doorslijpmachine bezitten. De gebruiksaanwijzing moet bij die gelegenheid overhandigd worden.
- Personen die de machine voor de eerste keer gebruiken, moeten zich door een vakman laten instrueren om zich met de eigenschappen van een van een motor voorziene doorslijpmachine vertrouwd te maken.
- Kinderen en jeugdige personen jonger dan 18 jaar mogen de doorslijpmachine niet bedienen. Voor jeugdigen boven 16 jaar geldt dit verbod niet als zij in het kader van hun opleiding onder toezicht staan van een vakman.
- Het werken met de doorslijpmachine vereist zeer veel opmerksaamheid.
- Werk alleen in goede lichamelijke conditie. Ook vermoeidheid kan onoplettendheid tot gevolg hebben. Van begin tot eind van werkzaamheden is een zeer goede concentratie vereist. Voer alle werkzaamheden rustig en zorgvuldig uit. De gebruiker is verantwoordelijk ten opzichte van derden.
- Nooit onder invloed van alcohol, drugs, geneesmiddelen of andere substanties werken, die het gezichtsvermogen, de vaardigheid en het beoordelingsvermogen kunnen verminderen.
- Bij het werken in gemakkelijk ontbrandbare begroeiing en bij droogte moet een brandblusser bij de hand zijn.
- Het scheiden van asbest of van materialen, die giftstoffen kunnen ontwikkelen, mag uitsluitend na aanmelding en onder toezicht van de competente autoriteiten of van de betreffende toezichtspersoon plaatsvinden.
- Het gebruik van stofbindende inrichtingen wordt dringend aanbevolen (zie pagina met toebehoren, drukwatertank, watertank).

Persoonlijke beschermingsuitrusting

- Om bij het scheiden verwondingen aan hoofd, ogen, handen of voeten en schade aan het gehoor te vermijden moet de hierna omschreven beschermende uitrusting en beschermende kleding gedragen worden.
- De kleding moet doelmatig zijn, d.w.z. goed aansluitend, maar mag niet hinderen. Kleding waarin materiaalkorrels achter kunnen blijven (broeken met omslag, jasjes of broeken met zakken die openstaan enzovoort) mogen vooral bij het scheiden van metaal niet gedragen worden.
- Geen hoofdsieraad of kleding dragen die kan blijven hangen of de bedieningspersoon van het werk afleiden.
- Bij alle werkzaamheden dient een veiligheidshelm (A) te worden gedragen. De veiligheidshelm moet regelmatig op beschadig-

ingen gecontroleerd worden en moet na maximaal 5 jaar vervangen worden. Alleen goedgekeurde helmen gebruiken.

- Het vizier (B) van de helm houdt slijpstof en materiaalkorrels tegen. Om verwondingen van de ogen en het gezicht te vermijden, moet bij het werken met de doorslijpmachine steeds een veiligheidsbril (C) respectievelijk een vizier gedragen worden.
- Ter voorkoming van gehoorschades moeten te allen tijde geschikte geluïdsisolatiemiddelen worden gedragen. (Oorbeschermers (D), oordopjes, oorwatten etc.). Octaafbandanalyse op aanvraag.
- Bij het droogscheiden van fijn stof veroorzakende materialen (stenen, beton en dergelijke) moet absoluut een ademhalingsstoestel (E) volgens de voorschriften gedragen worden.
- Werkhandschoenen (F) van stevig leer behoren tot de uitrusting volgens de voorschriften en moeten bij het werken met de doorslijpmachine voortdurend worden gedragen.

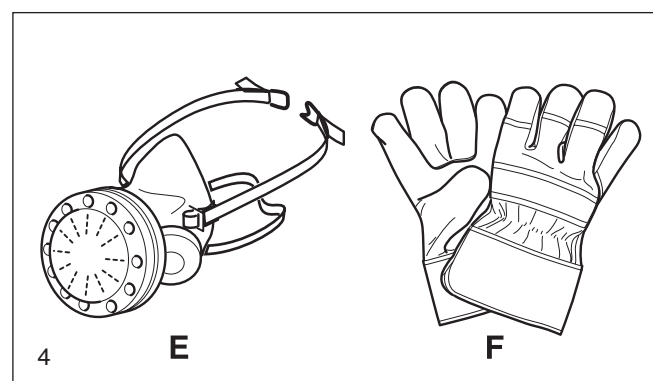
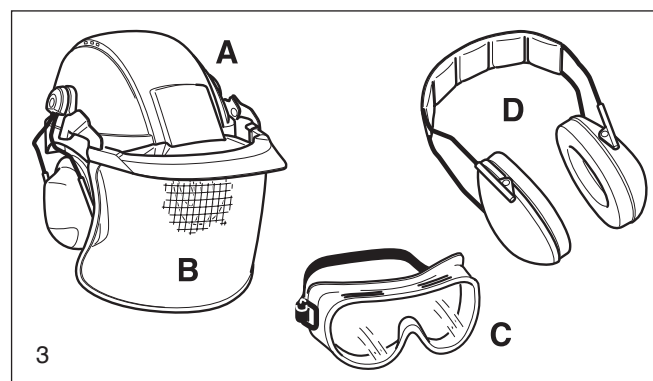
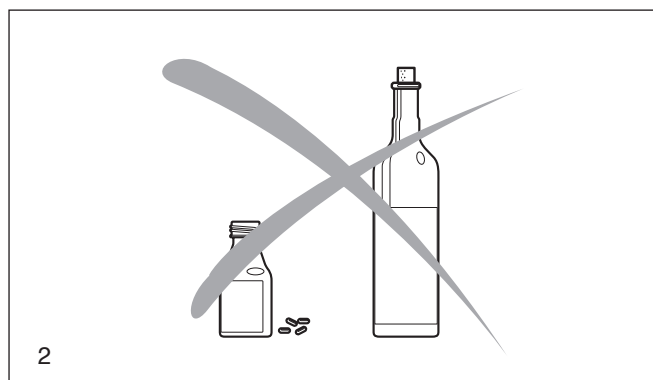
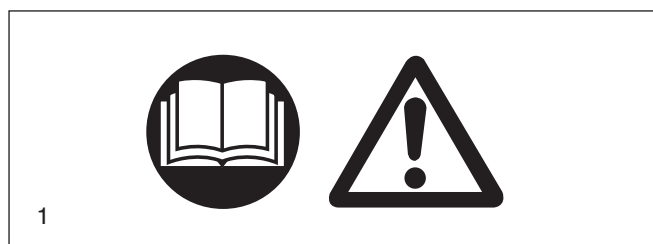

- Bij het werken met de doorslijpmachine moeten **veiligheids-schoenen** respectievelijk **veiligheidslaarzen (G)** met een stroeve zool, een stalen neus en beenbescherming worden gedragen. Veiligheidsschoenen bieden bescherming tegen snijwonden en garanderen een goede stabiliteit.
- Draag bij alle werkzaamheden altijd **werkklleding (H)** dat gemaakt is van stevig materiaal en voldoende brandremmend is.

Brandstoffen / Tanken

- Kies voor het tanken een veilige en vlakke plaats. **Het tanken op een steiger, een hoop materiaal of iets dergelijks is verboden!**
- Vóór het tanken van de doorslijpmachine de motor uitschakelen.
- Roken en iedere vorm van open vuur zijn niet toegestaan (6).
- Vóór het tanken de machine af laten koelen.
- Brandstoffen kunnen oplosmiddelachtige substanties bevatten. Huid- en oogcontact met mineraalolieprodukten vermijden. Draag bij het aftanken handschoenen (niet de werkhandschoenen). Vervang en reinig beschermende kleding regelmatig. Adem de brandstofdampen niet in. Het inademen van motorbrandstofdampen kan lichamelijke letsel veroorzaken.
- Geen brandstof morsen. Als er brandstof gemorst is moet de doorslijpmachine onmiddellijk schoongemaakt worden. Zorg dat er geen brandstof op uw kleding terechtkomt. Als dat toch gebeurt kleedt u dan direct om.
- Let erop dat er geen brandstof of kettingolie in de grond wegløopt (bescherming van het milieu). Leg iets op de grond ter bescherming.
- Tank niet in afgesloten ruimten. Brandstofdampen verzamelen zich op de bodem (explosiegevaar).
- De dop van de brandstoftank goed sluiten.
- Voor het starten van de doorslijpmachine van plaats veranderen (minstens 3 m van de plaats waar getankt is verwijderd) (7) maar niet in het verlengde draaigebied (richting van de wegvliegende vonken) van de scheidingschijf.
- Brandstof is niet onbeperkt houdbaar. Koop niet meer dan u binnen een redelijke tijd zult gebruiken.
- Bij het maken van het juiste benzine-oliemengsel altijd eerst olie en daarna benzine in de mengbus doen.
- Vervoer en bewaar brandstof alleen in goedgekeurde en geaarmerkte jerrycans.
- **Brandstof buiten het bereik van kinderen bewaren.**

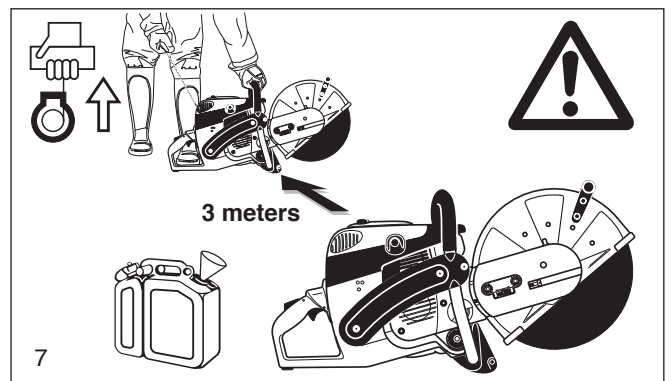
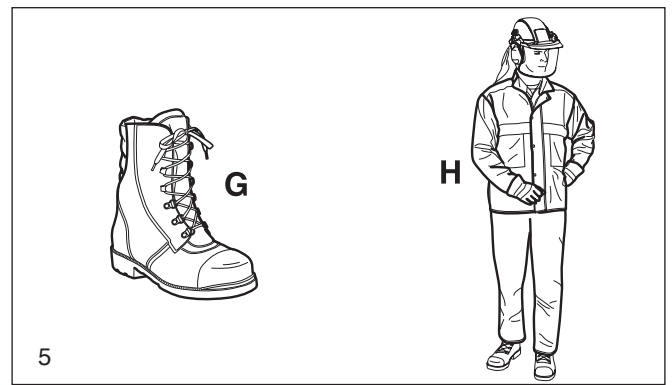

Inbedrijfname

- **Werk niet alleen, in noodgevallen moet er iemand in de buurt (gehoorafstand) zijn.**
- Bij het gebruik van de doorslijpmachine in woongebieden op de voorschriften van de hinderwet letten.
- **De doorslijpmachine mag niet in de nabijheid van brandbare materialen of gassen die kunnen ontploffen worden gebruikt. Er bestaat gevaar dat er vonken worden gevormd.**
- Overtuig u dat personen die zich binnen een afstand van minder dan 30 m van de werkplek bevinden (bijvoorbeeld hulpkrachten) een beschermende uitrusting dragen (zie „persoonlijk beschermende uitrusting”) (8). Kinderen of andere personen moeten op een minimumafstand van 30 m van de doorslijpmachine blijven. Let ook op dieren (9).
- **Controleer voor aanvang van de werkzaamheden of de doorslijpmachine goed werkt en volgens voorschrift bedrijfsklaar is gemaakt.** Vooral de toestand van de scheidingschijf (gebarsten, beschadigde of gebogen scheidingschijven onmiddellijk vervangen), correct gemonteerde scheidingschijf, ingestelde beschermkap, stevig gemonteerde V-riembescherming, soepel bewegende gashendel, werking van de gashendelvergrendeling, schone en droge handgreep, werking van de combischakelaar (start/stop (I/O), choke).
- De doorslijpmachine eerst na de complete montage en controle in bedrijf nemen. De doorslijpmachine mag uitsluitend geheel gemonteerd gebruikt worden!

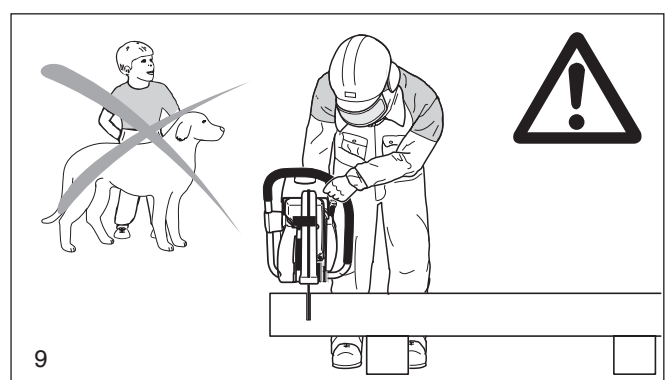
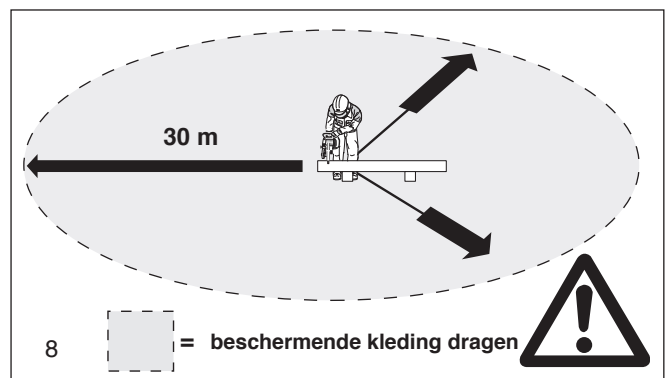

Scheidingschijven

- De beschermkap moet altijd gemonteerd zijn. De scheidingschijf uitsluitend vervangen als de motor uitgeschakeld is!
- Er zijn twee soorten scheidingschijven:
 - Voor metaal (warmsnijden)
 - Voor beton (koudsnijden)

WENK: Bij gebruik van diamantscheidingschijven beslist op de aangebrachte markering van de draairichting letten. Diamantscheidingschijven zijn niet voor metaalbewerking geschikt.

- Scheidingschijven zijn uitsluitend voor radiale belasting om te snijden geconstrueerd. Wegens breukgevaar is het verboden, de zijkant van de scheidingschijf te gebruiken om te slijpen (10)!

LET OP! De verandering van richting (stralen van minder dan 5 m), aan de zijkant drukken of de doorslijpmachine tijdens het scheiden kiepen is verboden (11)!

- Scheidingschijven mogen uitsluitend voor het scheiden van de daarvoor in aanmerking komende materialen worden gebruikt. Naargelang van materiaal (metaal of beton) moet het passende type schijf gekozen worden.
- Het binnengat van de scheidingschijf moet exact op de as passen. Een groter binnengat moet met een adapterring worden aangepast (verkrijgbaar als toebehoren).
- De doorslijpschijven moeten goedgekeurd zijn voor het doorslijpen zonder steun, met 350 mm schijfdiameter tot 4370 t/min of 80 m/sec of met 300 mm schijfdiameter tot 5100 t/min of 80 m/sec. Er mogen alleen scheidingschijven worden gebruikt die voldoen aan de normen EN 12413, EN 13236.
- De scheidingschijf moet onbeschadigd zijn (12).

Bevestigingsschroef voor de scheidingschijf altijd met 30 Nm aandraaien omdat de scheidingschijf anders verdraaid kan worden.

- Voor het starten moet de bedieningspersoon van de scheidingschijf veilig staan.
- Start de doorslijpmachine uitsluitend volgens de gebruiksaanwijzing (13). Steeds de linker voet in de handgreep plaatsen en met de duim de beugelgreep omvatten. Andere startmethodes zijn niet toegestaan.
- Bij het starten van de doorslijpmachine moet de machine goed gesteund en stevig vastgehouden worden. De scheidingschijf moet daarbij vrij staan.
- Een nieuwe scheidingschijf moet vóór het eerste scheiden minstens 60 seconden lang bij het opgegeven maximum toerental gecontroleerd worden; daarbij mag zich geen lichaamsdeel of persoon in het verlengde draaigebied van de scheidingschijf bevinden.
- **Houd tijdens het werken met de doorslijpmachine deze met beide handen vast**, met de rechterhand op de achterste handgreep en de linker hand op de beugelgreep. De handgrepen met de duimen eromheen vasthouden.
- **LET OP: bij het loslaten van de gashendel loopt de scheidingschijf nog enige tijd verder** (naloop-effect).
- Let er voortdurend op dat u stevig staat.
- De doorslijpmachine moet zodanig gehanteerd worden dat er geen uitlaatgassen ingeademd kunnen worden. Niet in gesloten ruimtes of diepe kuilen werken (vergiftigingsgevaar).
- **Zet de doorslijpmachine direct af bij merkbaar veranderd machinegedrag.**
- Schakel de motor uit voor het tanken of vervangen van de slijpschijf alsmede voor werkonderbrekingen, transport, buitenbedrijfstelling en oplossen van storingen. Bij alle onderhoudswerkzaamheden moet de combischakelaar in de richting van het slotsymbool worden geduwd (14).
- Bij hoorbare of voelbare verandering van het scheidingsgedrag onmiddellijk de motor uitschakelen en de scheidingschijf controleren.
- Bij pauzes en na het einde van het werk moet de doorslijpmachine uitgeschakeld worden (14) en zo worden neergezet, dat de scheidingschijf vrijstaat en niemand gevaar loopt.
- Leg de warme doorslijpmachine niet in droog gras of op brandbare voorwerpen. De uitlaat geeft een aanzienlijke hitte af (brandgevaar).
- **LET OP:** na het natte scheiden eerst het water afzetten en daarna de scheidingschijf minstens 30 seconden lang laten lopen zodat het water wegslingerd en roesten verhinderd wordt.

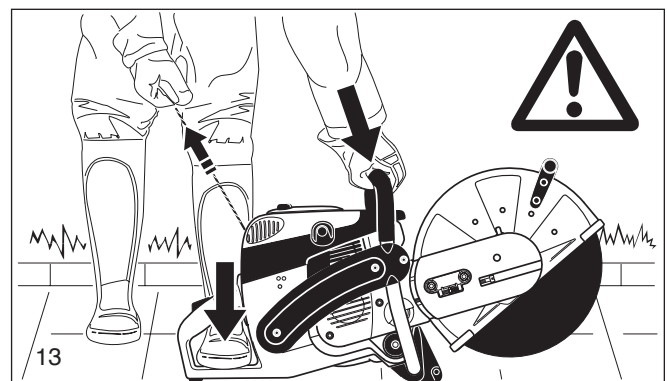
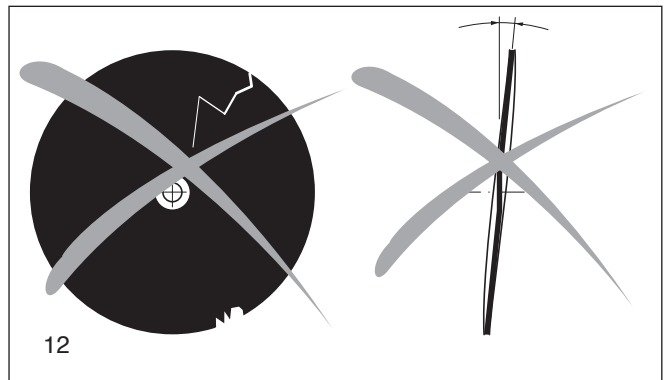
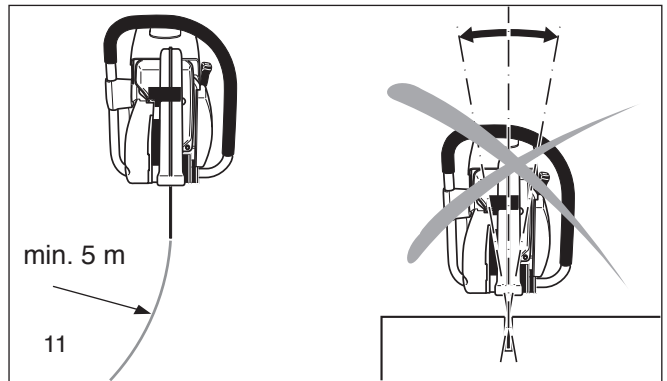
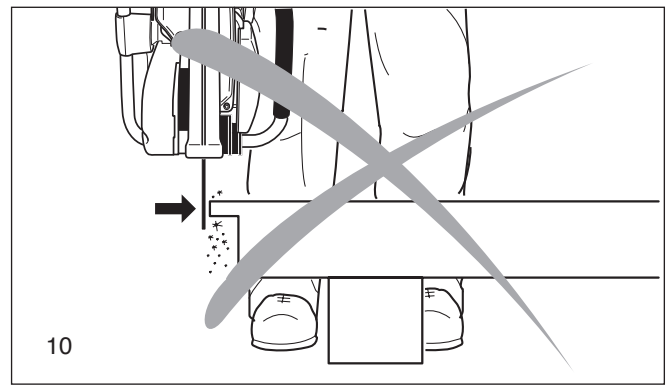

Terugslag (kickback) en meetrekken

- Bij het werken met de scheidingschijfmachine kan er een gevaarlijke terugslag of gevaarlijk meetrekken ontstaan.
- De terugslag ontstaat als het bovenste gedeelte van de scheidingschijf voor het scheiden wordt gebruikt (15).
- Daarbij wordt de scheidingschijfmachine ongecontroleerd en met grote kracht in de richting van de bedieningspersoon geslingerd, resp. versneld (**gevaar voor letsel!**).

Om terugslaan te vermijden moet er op het volgende worden gelet:

- nooit met het in afbeelding 15 gekenmerkte gedeelte scheiden!
Bij het inzetten in reeds begonnen snijplekken moet men bijzonder voorzichtig zijn.
- Het meetrekken ontstaat als de snijplek enger wordt (scheur of onder spanning staand werkstuk).
- De doorslijpmachine wordt daarbij ongecontroleerd met grote energie naar voren geslingerd respectievelijk versneld (gevaar van letsel).

Om meetrekken te vermijden moet er op het volgende worden gelet:

- het scheiden en het opnieuw inzetten in reeds begonnen snijplekken steeds met maximum toerental uitvoeren.
- Het werkstuk altijd zo ondersteunen, dat het snijpunt onder trekspanning staat (16) zodat de scheidingschijf bij het verdere scheiden niet ingeklemd wordt.
- Bij begin van het scheiden de scheidingschijf steeds behoedzaam naar het werkstuk brengen en niet met rukken ertegenaan zetten.
- Nooit verschillende werkstukken ineens scheiden! Bij het scheiden erop letten dat geen ander werkstuk aangeraakt wordt.

Werkomstandigheden en -technieken

- Alvorens met het werk te beginnen moet de werkomgeving op alle mogelijke gevaren worden gecontroleerd (stroomkabels, ontvlambare materialen). Het werkgebied moet duidelijk worden gekentekend (b.v. waarschuwingsborden opstellen of afzettingen aanbrengen).
 - De doorslijpmachine tijdens het bedrijf met stevige greep aan de voorste en de achterste handgreep vasthouden. De machine nooit onbeheerd laten lopen!
 - Gebruik de doorslijpmachine met een zo hoog mogelijk toerental (zie pagina "Technische gegevens").
 - Werk alleen bij goed zicht en goede verlichting. Let in het bijzonder op gladheid, nattigheid, ijs en sneeuw (uitglijgevaar).
 - Werk nooit op een onstabiele ondergrond. Let op obstakels op de werkplek, struikelgevaar. Let er voortdurend op dat u stevig staat.
 - Nooit boven schouderhoogte scheiden (17).
 - Nooit op ladders staande scheiden (17).
 - Nooit met een doorslijpmachine op een steiger werken.
 - Nooit te ver naar voren gebogen werken. Bij het wegzetten respectievelijk oppakken van de doorslijpmachine steeds de knieën buigen. Nooit bukken.
 - Doorslijpmachine zo sturen dat er zich geen lichaamsdeel in het verlengde draaigebied van de scheidingschijf bevindt (18).
 - Scheidingsschijven mogen uitsluitend voor het snijden van de geplande materialen worden gebruikt.
 - Doorslijpmachine niet voor het afzagen en wegscheppen bij het verwijderen van materiaalresten en andere voorwerpen gebruiken.
- LET OP! Gevaar van letsel!** De plaats waar gesneden wordt vóór het scheiden van er niet thuishorende voorwerpen zoals stenen, spijkers en dergelijke vrij maken. Voorwerpen die er niet thuis-horen kunnen weggeslingerd worden en letsel veroorzaken.
- Bij het inkorten van werkstukken een veilige onderlaag gebruiken en, indien nodig, tegen verschuiven beveiligen. Het werkstuk mag niet met de voet of door een andere persoon vastgehouden worden.
 - Ronde werkstukken moeten absoluut tegen verdraaien in de snede beveiligd worden.

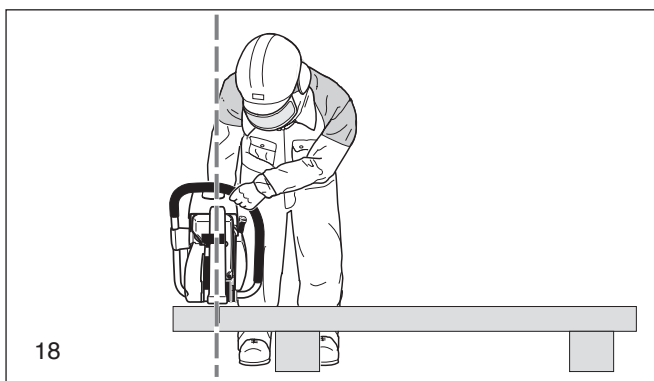
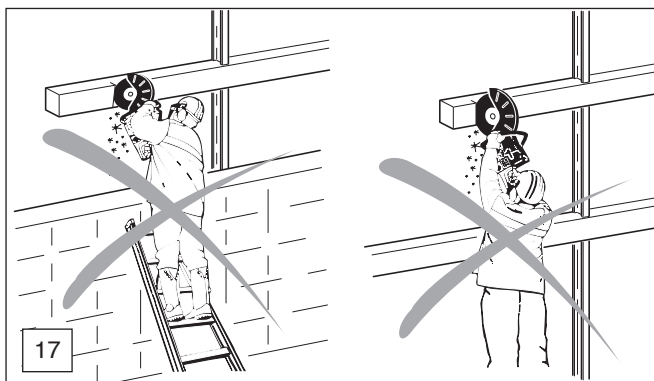
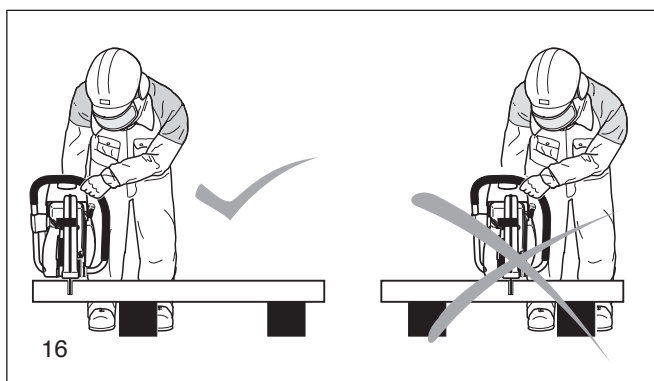

Bij de omgang met kunstharsgebonden doorslijpschijven dient altijd het volgende in acht te worden genomen

LET OP!

- Kunstharsgebonden doorslijpschijven hebben de eigenschap vocht op te nemen. Door de opname van het vocht treedt bij een snelle draaiing van de doorslijpschijf onbalans op. De onbalans leidt dan tot het breken van de schijf.
- Kunstharsgebonden doorslijpschijven mogen niet met water of een andere vloeistof worden gekoeld.
- Kunstharsgebonden doorslijpschijven mogen niet aan hoge luchtvochtigheid of regen worden blootgesteld!

Kunstharsgebonden doorslijpschijven mogen slechts tot het einde van de houdbaarheidsperiode worden gebruikt! Deze periode (kwartaal/jaar) is in de bevestigingsring van de doorslijpschijf gedrukt.

VOORBEELD: 04 / 2018

Deze doorslijpschijf kan bij vakkundig gebruik en vakkundige bewaring tot en met het 4e kwartaal van 2018 worden gebruikt.

Metalen scheiden

LET OP! Een voorgeschreven ademhalingstoestel dragen! Het scheiden van materialen waarbij giftige stoffen vrij kunnen komen, mag uitsluitend na aanmelding en onder toezicht van de competente autoriteiten of de persoon die daartoe opdracht heeft ontvangen plaatsvinden.

WEES VOORZICHTIG! Metalen worden door het snelle draaien van de scheidingschijf op het punt van aanraking verhit en gesmolten. Kantel de beschermkap zo ver mogelijk naar beneden (19), om de vonkenstroom zo ver mogelijk naar voren, dus weg van de gebruiker, te leiden (verhoogd brandgevaar!).

- Scheidingsrichting bepalen, kenmerken en scheidingschijf met middelmatig toerental tegen het materiaal drukken en pas nadat er een geleidegleuf ingesneden is, met vol gas en versterkte druk verder snijden.
- Snede uitsluitend recht en loodrecht aanbrengen, niet kantelen want dan kan de schijf breken.
- Een veilige en gladde snede verkrijgt men het beste door aan de doorslijpmachine te trekken respectievelijk hem heen- en weer te bewegen. De scheidingschijf niet in het materiaal „schuiven”.
- Massieve ronde staven het beste trapsgewijze scheiden (20).
- Dunne buizen kan men eenvoudig door middel van een dalende snede scheiden.
- Buizen met een grote diameter als massieve staven behandelen. Om kantelen te vermijden en een betere controle bij het scheiden te verkrijgen, de scheidingschijf niet te diep in het materiaal laten gaan. Steeds vlak rondom scheiden.
- Versleten scheidingschijven met geringe diameter hebben bij hetzelfde toerental geringere omvangssnelheid en scheiden daarom moeilijker.
- Dubbele T-dragers of hoekijzers in stappen scheiden, zie afbeelding 21.
- Bandijzer of ijzeren platen scheidt men zoals buizen; plat trekend met lang snijvlak.
- Onder spanning staand materiaal (ondersteund of ingemetseld materiaal) altijd eerst aan de drukkant wat inkerven en dan van de trekkant af doorsnijden zodat de scheidingschijf niet ingeklemd wordt. **Beveilig het te zagen materiaal tegen het naar beneden vallen ervan!**

LET OP: Als er voorspanning wordt vermoed steeds op de terugslag van het materiaal bedacht zijn en van tevoren de eigen mogelijkheid tot achteruitgaan open houden.

Bijzonder voorzichtig moet men op schroothopen, plaatsen waar ongevallen plaatsgevonden hebben of bij ongeordende stapels materiaal zijn. Onder spanning staand, afglijdend of barstend materiaal is slecht te berekenen. Beveilig het te zagen materiaal tegen het naar beneden vallen ervan! Zeer opmerkzaam en uitsluitend met onberispelijke apparaten werken.

Op de voorschriften ter voorkoming van ongelukken van de competente wettelijke ongevallenverzekering en de privéverzekering letten.

Steen, beton, asbest of asfalt scheiden.

LET OP! Een voorgeschreven ademhalingstoestel dragen!

Het scheiden van asbest of stoffen waarbij giftige stoffen vrij kunnen komen, mag uitsluitend na aanmelding en onder toezicht van de competente autoriteiten of de persoon die daartoe opdracht heeft ontvangen plaatsvinden. Bij het snijden van voorgespannen en gewapende betonnen palen moet men de aanwijzingen en normen opvolgen, die door de overheid of de vervaardiger van het constructiedeel worden gegeven. Wapeningsijzer moet in de voorgeschreven volgorde en rekening houdend met de in aanmerking komende veiligheidsvoorschriften doorgesneden worden.

WENK: Specie, steen of beton veroorzaken bij het scheiden zeer veel fijn stof. Om de levensduur van de scheidingschijf te verlengen (koeling), om een betere visuele controle uit te kunnen oefenen

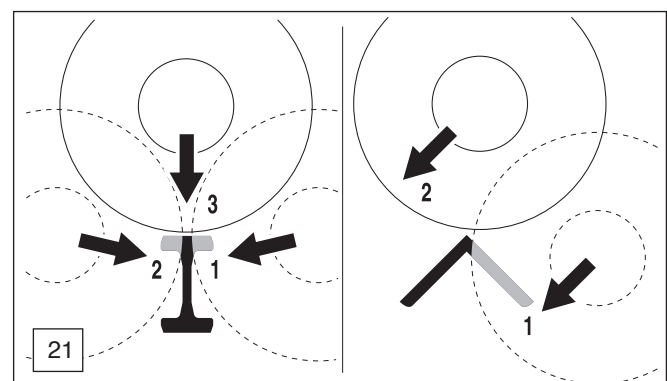
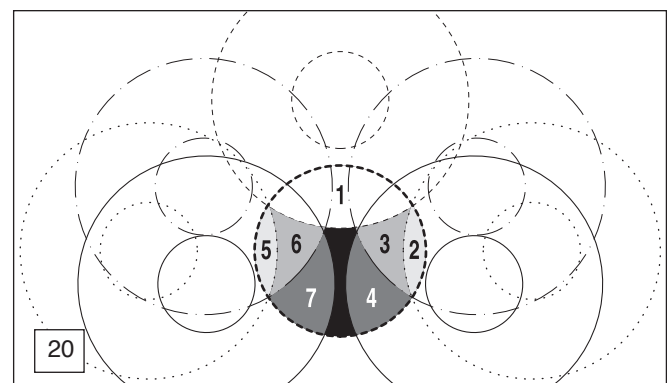
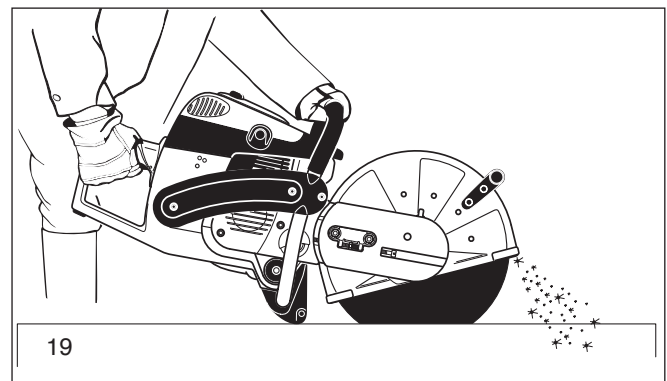

en om een bovenmatige stofontwikkeling te voorkomen, is de natte methode beter dan droogscheiden. Daarbij moet de scheidings-schijf aan beide kanten gelijkmatig met water worden besproeid. In het DOLMAR programma vindt u voor ieder gebruiksdoel de juiste uitrusting voor natscheidend slijpen (zie ook „SPECIALE TOEBEHOREN”).

- De plaats waar gesneden wordt vóór het scheiden van er niet thuishorende voorwerpen zoals stenen, spijkers en dergelijke vrij maken. **Attentie: let te allen tijde op elektrische kabels!**

Materiaal wordt door het snelle draaien van de scheidings-schijf op de plaats van aanraking eruit gescheurd en uit de scheidingsgleuf geslingerd. Kantel de beschermkap zo ver mogelijk naar beneden (23), om de loskomende materiaal-deel-tjes zo ver mogelijk naar voren, weg van de gebruiker, te leiden.

- Het verloop van het scheiden kenmerken en over de gehele lengte met half gas een ca. 5 mm diepe gleuf slijpen die de doorslijpmachine bij het erna uit te voeren scheiden nauwkeurig geleidt.
- Het scheiden wordt met gelijkmatige heen- en weerbewegingen uitgevoerd.
- Bij het inpassen van stenen platen is het aanbrengen van een platte groef voldoende (vermijding van onnodig stof) om dan op een platte ondergrond het overhangende gedeelte schoon af te slaan (25).

LET OP!

Bij inkorten, doorbreken, uitsparingen enzovoort beslist de snij-richting en de volgorde van de uit te voeren sneden vastleggen om het inklemmen van de scheidings-schijf door het eruit gehaalde deel te verhinderen of letsel door naar beneden vallende delen te vermijden.

Transport en opslag

- **Bij het transport en bij het innemen van een andere plaats tijdens het werk moet de doorslijpmachine uitgeschakeld worden (26).**
- **De doorslijpmachine nooit met lopende motor respectievelijk lopende scheidings-schijf dragen en transporteren!**
- De doorslijpmachine uitsluitend aan het beugelhandvat dragen. De scheidings-schijf wijst naar achteren (26). Niet met de uitlaat in aanraking komen (gevaar van verbranden).
- Bij transport over een grotere afstand een kruiwagen of een wagen gebruiken.
- Bij transport in een auto moet erop gelet worden dat de doorslijpmachine veilig ligt zodat er geen brandstof naar buiten kan komen. De scheidings-schijf bij transport in de auto steeds eraf halen.
- De doorslijpmachine veilig in een droog vertrek opslaan. Hij mag niet buiten bewaard worden. De scheidings-schijf steeds eraf halen. Scheidings-slijpers niet voor kinderen toegankelijk maken.
- **Vóór een langere opslag en vóór het verzenden van de doorslijpmachine absoluut de aanwijzingen van het hoofdstuk „Periodiek onderhoud” behartigen. In ieder geval de brandstoftank ledigen en de carburateur leegdraaien.**
- Bij het opslaan van scheidings-schijven bijzonder zorgvuldig te werk gaan:
 - Reinigen en goed drogen. **LET OP!** Kunstharsgebonden doorslijpschijven **NIET** met water of andere vloeistoffen reinigen!
 - Steeds plat liggend bewaren.
 - Vocht, vorst, directe zonnestraling, hoge temperaturen resp. temperatuurschommelingen moeten worden vermeden, daar anders breuk en splintergevaar ontstaat!
 - Alvorens kunstharsgebonden doorslijpschijven opnieuw in gebruik te nemen, moet de houdbaarheidsperiode worden gecontroleerd (stempel op de bevestigingsring - kwartaal/ jaar). Bij overschrijding van de houdbaarheidsperiode mag de doorslijpschijf **NIET** worden gebruikt.
- **Nieuwe of opgeslagen scheidings-schijven vóór gebruik steeds op beschadigingen controleren en** voor het eerste slijpproces ten minste 60 seconden op het opgegeven maximumtoerental testen, daarbij mag zich geen lichaamsdeel of persoon binnen het verlengde zwenkbereik van de scheidings-schijf bevinden.

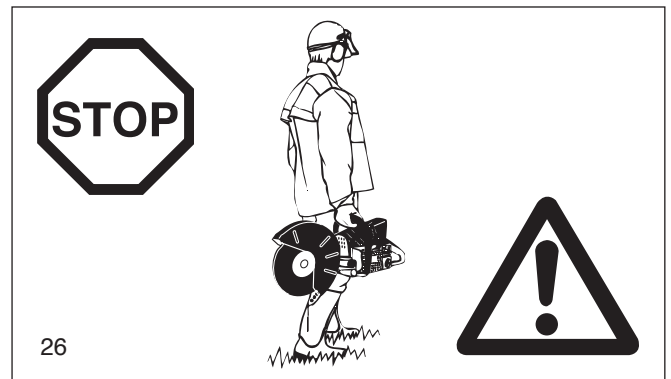
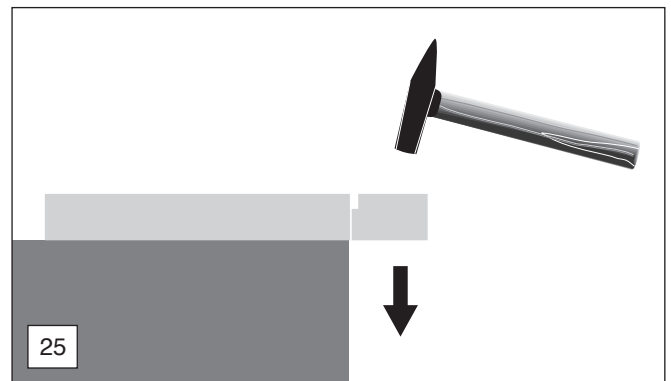
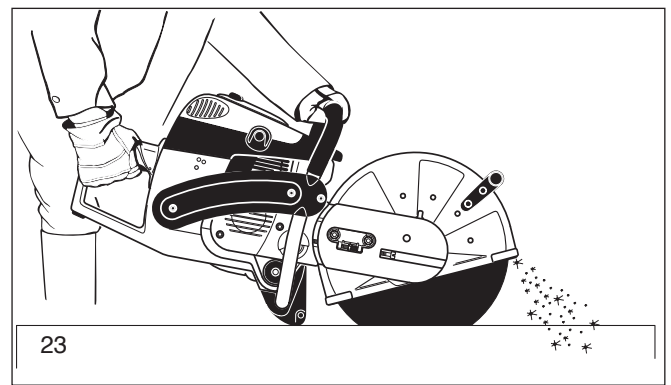

Onderhoud

- **Bij alle onderhoudswerkzaamheden moet de doorslijpmachine uitgezet (27), en de bougiedop losgetrokken worden!**
- De betrouwbare toestand van de doorslijpmachine moet telkens vóór begin van het werk gecontroleerd worden. Vooral opletten dat de scheidingschijf volgens de voorschriften gemonteerd is. Overtuig u ervan, dat de scheidingslijpschijf onbeschadigd is en geschikt voor het betreffende gebruiksdoel.
- De doorslijpmachine moet met zo weinig mogelijk lawaai en uitlaatgassen gebruikt worden. Let goed op een correcte afstelling van de carburateur.
- Doorslijpmachine regelmatig schoon houden.
- Tanksluiting regelmatig op dichtheid controleren.

Neem de veiligheidsvoorschriften van de Arbeidsinspectie en verzekeringsmaatschappijen in acht. In geen geval aan de doorslijpmachine constructieve veranderingen uitvoeren! U brengt daarmee uw veiligheid in gevaar!

Onderhouds- en montagewerkzaamheden mogen alleen uitgevoerd worden voorzover deze in deze gebruiksaanwijzing beschreven zijn. Alle overige werkzaamheden moeten door de DOLMAR service uitgevoerd worden.

Uitsluitend originele DOLMAR onderdelen en toebehoren gebruiken.

Bij gebruik van niet-originele DOLMAR onderdelen, toebehoren en scheidingschijven moet er op een grotere waarschijnlijkheid van ongelukken worden gerekend. Bij ongelukken of beschadigingen met niet-originele DOLMAR scheidingschijven of toebehoren vervalt iedere aansprakelijkheid.

Eerste Hulp (E.H.B.O.)

Voor eventuele ongevallen dient altijd een verbanddoos op de werkplek aanwezig te zijn. Vul gebruikt materiaal direct weer aan.

Als u om hulp vraagt, geeft u dan de volgende informatie:

- Waar gebeurde het
- Wat gebeurde er
- Hoeveel gewonden
- Aard van de verwondingen
- Noem uw naam!

Aanwijzing:

Bij personen met circulatiestoornissen kunnen vaak optredende vibraties tot beschadiging van de bloedvaten of van het zenuwstelsel leiden.

Door vibraties aan vingers, handen of polsen kunnen de volgende symptomen optreden: inslapen van lichaamsdelen, prikkelen, pijn steken, verandering van de huidkleur of van de huid.

Bij het waarnemen van zulke symptomen moet u een dokter opzoeken.

Verwijdering en milieubescherming

Denk aan ons milieu!

Verwijder versleten of defecte doorslijpschijven overeenkomstig de plaatselijke afvalregels. Om misbruik te voorkomen, dienen de niet meer bruikbare doorslijpschijven te worden vernield, voor ze worden verwijderd.

Als het apparaat ooit uitgediend heeft, dient u voor een milieuvriendelijke verwijdering/recycling te zorgen. Informeer u indien nodig bij de plaatselijke gemeentelijke instanties.

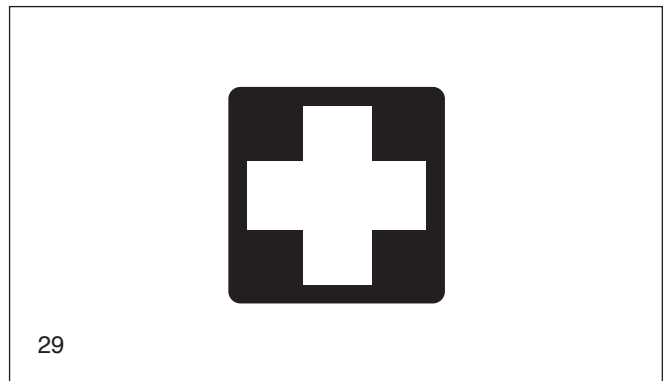
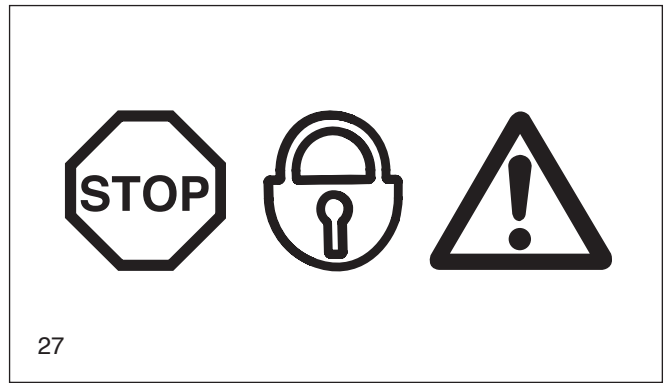

Technische specificaties

		PC-6112	PC-6114
Cilinderinhoud	cm ³	60,7	60,7
Boring	mm	47	47
Slag	mm	35	35
Maximaal vermogen / nominaal toerental	kW/1/min	3,2 / 9.500	3,2 / 9.500
Maximale koppel	Nm	3,9	3,9
Stationair toerental	1/min	2.600	2.600
Koppel toerental	1/min	3.900	3.900
Reguleertoerental	1/min	9.850 ± 150	9.850 ± 150
Nominaal toerental van de spil	1/min	5.100	4.400
Geluidsdruk L _{pA, eq} vlg. EN 19432 ^{1) 4) 6)}	dB(A)	99,6 / K _{pA} =2,5	99,6 / K _{pA} =2,5
Geluidsniveau L _{WA, eq} vlg. EN 19432 ^{6) 7)}	dB(A)	108,6 / K _{WA} =2,5	108,6 / K _{WA} =2,5
Trillingen a _{nV, eq} vlg. EN 19432 ^{1) 6)}			
- Beugelgreep	m/s ²	3,0 / K=2	2,7 / K=2
- Handgreep	m/s ²	3,6 / K=2	3,5 / K=2
Carburateur (Membraancarburateur)	Type	ZAMA	
Ontsteking (met toerentalbegrenzing)	Type	electronisch	
Bougie	Type	NGK BPMR 7A	
Elektrodenafstand	mm	0,5	0,5
Brandstofverbruik bij max. vermogen vlg. ISO 8893	kg/h	1,42	1,42
Specifiek verbruik bij max. vermogen vlg. ISO 8893	g/kWh	430	430
Inhoud brandstoftank	cm ³	700	700
Mengverhouding (brandstof : 2-taktolie)			
- bij gebruik van DOLMAR EXTRA-olie		50:1	50:1
- bij gebruik van DOLMAR olie		50:1	50:1
- bij gebruik van andere olie (kwaliteitsklasse JASO FD of ISO EGD)		50:1	50:1
Scheidingsschijf voor max. 80 m/s ²⁾	mm	300 / 20,0 / 5 ³⁾	350 / 20,0 / 5 ³⁾
Scheidingsschijf voor max. 80 m/s ^{2) 5)}	mm	--	350 / 25,4 / 5 ³⁾
Spildoorsnede	mm	20,0	20,0
Gewicht (tanks leeg, zonder scheidingsschijf)	kg	8,5	8,9

¹⁾ De gegevens houden rekening met de operationele toestanden vrijloop en nominaal toerental in de verhouding 1/7 tot 6/7.

²⁾ Omvangssnelheid bij maximaal toerental.

³⁾ Buitendiameter / opsteekgat / max. dikte.

⁴⁾ Op de werkplek (voor het bedienergehoor).

⁵⁾ Landspecifiek.

⁶⁾ Onzekerheid (K=).

⁷⁾ De gegevens houden rekening met de operationele toestand nominaal toerental.

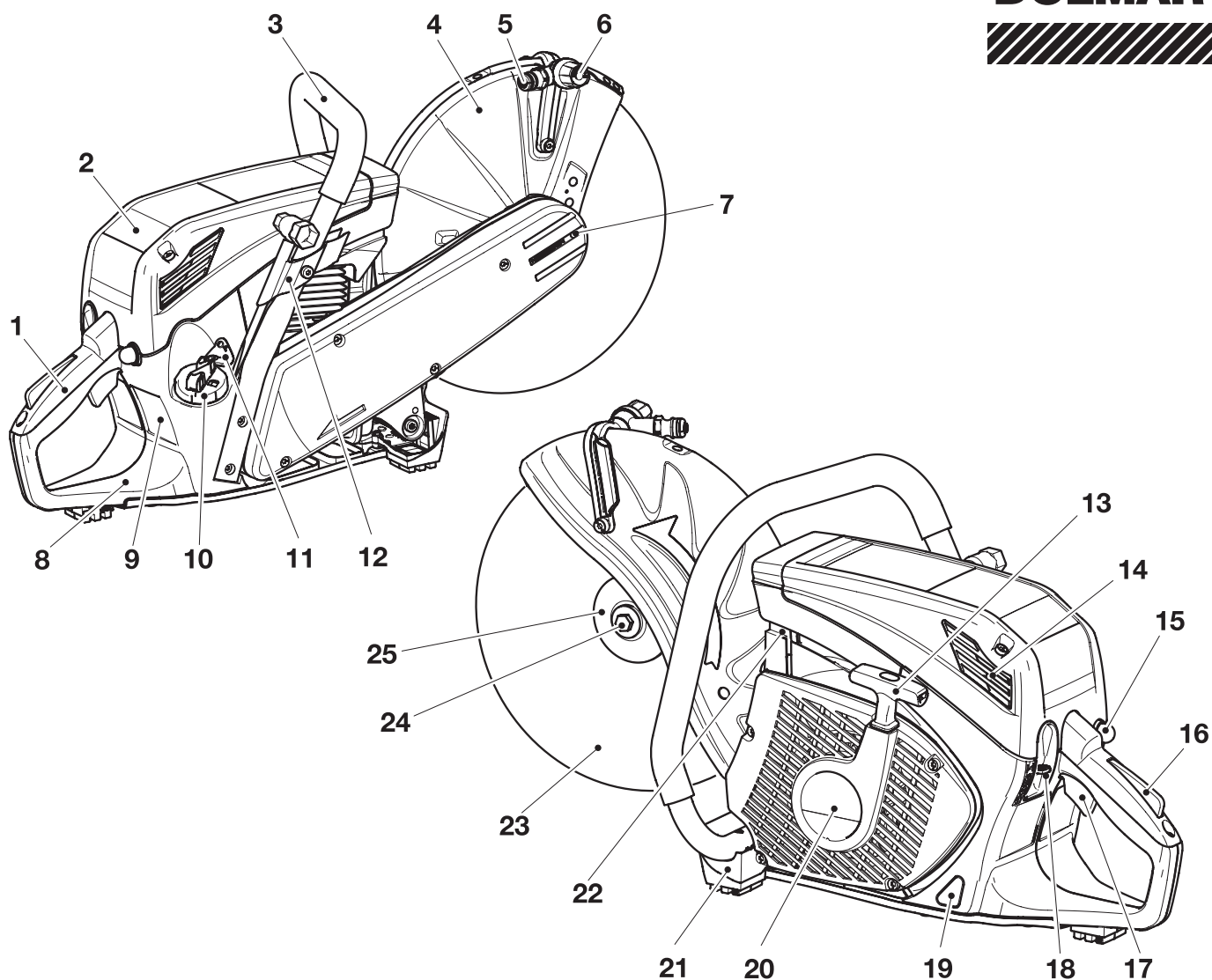

- | | | | |
|----|--|----|---|
| 1 | Handgreep | 14 | Luchtaanzuigopening |
| 2 | Filterdeksel voor luchtfilter | 15 | Brandstofpomp (primer) |
| 3 | Beugelgreep | 16 | Veiligheids-sperknop |
| 4 | Beschermkap | 17 | Gashendel |
| 5 | Waterset | 18 | Combischakelaar "Choke, Start/Stop" (I/O) |
| 6 | Regelschroef | 19 | Kijkglas brandstoftank |
| 7 | Tegenhoudopening | 20 | Starterhuis |
| 8 | Brandstoftank met handbeschermer | 21 | Standvoet |
| 9 | Typeplaatje | 22 | Geluiddemper |
| 10 | Tankdop (brandstof) | 23 | Scheidingsschijf |
| 11 | Openingen voor carburateurinstelling | 24 | Bevestigingsschroef van de scheidingsschijf |
| 12 | Houder voor combisleutel en 1/2"-slang | 25 | Spanschijf |
| 13 | Startergreep | | |

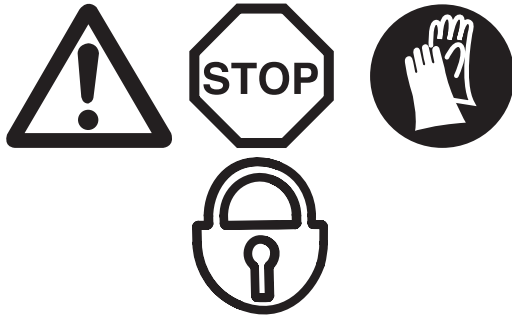

INBEDRIJFNAME

LET OP:

Bij alle werkzaamheden aan de scheidingslijper **onvoorwaardelijk de motor uitschakelen**, de bougiestekker eraf trekken en beschermende handschoenen dragen!

LET OP:

De scheidingslijper mag eerst na complete montage en controle worden gestart.

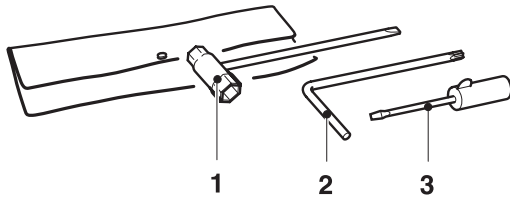

Gebruik voor de navolgende taken het meegeleverde montagegereedschap:

1. Combisleutel SW 13/19
2. Haakse schroevendraaier
3. Schroevendraaier voor carburateurinstelling

De scheidingslijper op een stabiele ondergrond plaatsen en de volgende stappen voor het monteren van de scheidingschijf uitvoeren:

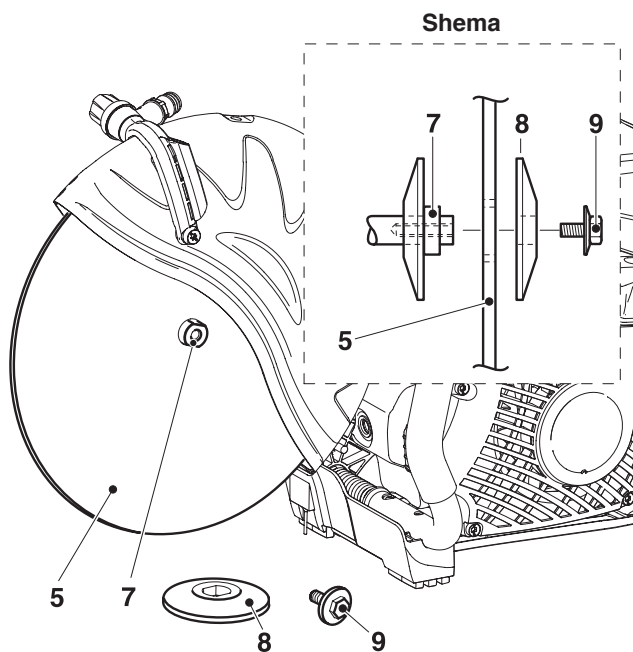

Scheidingschijf monteren

Scheidingschijf op beschadiging controleren, zie **VEILIGHEIDSTIPS** bladzijde 6.



Schroef (9) eruitdraaien en spanschijf (8) wegnemen.

Scheidingschijf (5) op as (7) schuiven.

Opmerking: Het binnengat van de scheidingschijf moet exact op de as passen.

Bij scheidingschijven met een binnengat van 25,4 mm dient de overeenkomstige spanschijf te worden gebruikt (alleen meegeleverd bij scheidingschijven met 25,4mm-binnengat). **Niet-inachtneming kan levensgevaarlijke verwondingen veroorzaken!**



Let op de draairichting van de scheidingschijf, als deze op de schijf gemarkeerd is.

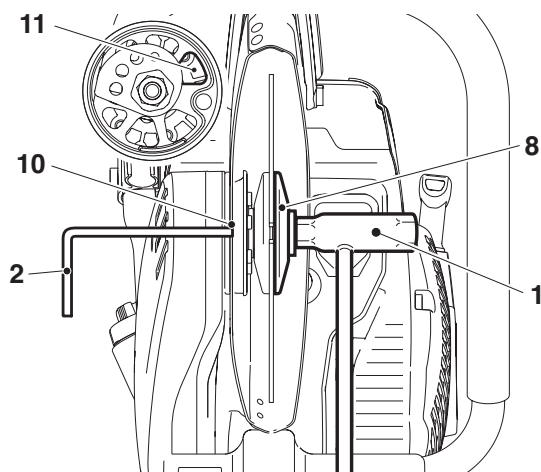

Spanschijf (8) op de as schuiven, schroef (9) erindraaien en met de hand vastschroeven.

Draai de scheidingschijf langzaam, tot in de tegenhoudopening (10) van de afdekking van het snijverlengstuk een venster (11) van de V-snaarschijf te zien is.

De haakse schroevendraaier (2) geheel erinduwen. De as is nu geblokkeerd.

De schroef met combisleutel (1) vast aandraaien.

AANWIJZING: De schroef vast aandraaien (30 ± 2 Nm), daar anders bij het zagen de scheidingschijf kan verdraaien.

Verwijder de haakse schroevendraaier en combisleutel weer.

Brandstoffen

LET OP:

De machine wordt met mineraalolieproducten (benzine en olie) bedreven!

Bij de omgang met benzine is verhoogde waakzaamheid geboden.

Roken en open vuur zijn verboden (ontploffingsgevaar).

Brandstofmengsel

De motor van deze machine is een hoogwaardige, luchtgekoelde tweetaktmotor. De motor werkt op een mengsel van benzine en tweetaktolie.

De motor is ontworpen voor gebruik van normale loodvrije benzine met een minimaal octaangetal van 91 ROZ. Is deze brandstof niet beschikbaar, dan kunnen ook brandstoffen met een hoger octaangetal gebruikt worden. Hierdoor ontstaat geen schade aan de motor.

Gebruik voor een optimale motorwerking en ter bescherming van gezondheid en leefmilieu alleen loodvrije brandstof !

Voor de smering van de motor wordt synthetische tweetaktmotor olie voor luchtgekoelde tweetaktmotoren (kwaliteitsklasse JASO FD of ISO EGD) gebruikt; deze wordt bij de benzine gemengd. De motor is ontworpen voor DOLMAR EXTRA eerste klas tweetaktolie met een milieuvriendelijke mengverhouding van 50:1. Hierdoor wordt een lange levensduur en een betrouwbare, rookarme werking van de motor gewaarborgd.

DOLMAR EXTRA eerste klas tweetaktolie is in volgende verpakkingen leverbaar:

100 ml Bestelnummer 980 008 104
1 l Bestelnummer 980 008 103

DOLMAR kwaliteits tweetaktolie is al naargelang het verbruik in volgende verpakkingen leverbaar:

100 ml Bestelnummer 980 008 106
1 l Bestelnummer 980 008 112
5 l Bestelnummer 980 008 118

Indien er geen DOLMAR tweetaktolie beschikbaar is moet een mengverhouding van 50:1 bij gebruik van andere tweetaktoliën (kwaliteitsklasse JASO FD of ISO EGD) aangehouden worden, maar anders problemen kunnen optreden.

Attentie: geen kant en klaar mengsel van benzinstations gebruiken!



Het verkrijgen van de juiste mengverhouding:

- 50:1** Bij gebruik van DOLMAR EXTRA eerste klas tweetaktolie, d.w.z. 50 delen brandstof mengen met 1 deel olie.
- 50:1** Bij gebruik van DOLMAR kwaliteits tweetaktolie, d.w.z. 50 delen brandstof mengen met 1 deel olie.
- 50:1** Bij gebruik van andere synthetische tweetaktoliën (kwaliteitsklasse JASO FD of ISO EGD), d.w.z. 50 delen brandstof mengen met 1 deel olie.

ADVIES: Voor het verkrijgen van het juiste benzine/olie mengsel wordt de olie voorgemengd met de helft van de totaal benodigde hoeveelheid benzine, waarna de rest van de brandstof wordt toegevoegd. Vóór het bijvullen van het brandstofmengsel in het apparaat het klaargemaakte mengsel goed doorschudden.

Attentie: De afsluitdop van de brandstoftank voorzichtig openen, daar zich een druk kan hebben opgebouwd!

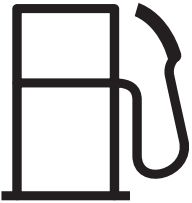

Brandstof	50:1	50:1
		
1000 ml (1 Liter)	20 ml	20 ml
5000 ml (5 Liter)	100 ml	100 ml
10000 ml (10 Liter)	200 ml	200 ml

Het is niet zinvol uit overdreven veiligheidsbewustzijn het olie-aandeel in het tweetaktmengsel te vergroten ten opzichte van de aangegeven mengverhouding. Dit veroorzaakt nl. meer verbrandingsresten. Deze belasten het milieu en verstopen het uitlaatkanaal in de cilinder evenals de geluidsdemper. Ook stijgt hierdoor het brandstofverbruik en neemt het vermogen af.

Opslag van brandstof

Brandstoffen zijn slechts in beperkte mate geschikt voor opslag. Brandstof en brandstofmengsels verouderen door verdamping, vooral onder invloed van hoge temperaturen. Te lang bewaarde brandstoffen en brandstofmengsels kunnen zo tot startproblemen en motorschade leiden.

Koop niet meer brandstof in dan in enkele maanden wordt verbruikt. Bij hogere temperaturen dienen brandstoffen binnen de 6-8 weken te worden opgebruikt.

Bewaar brandstoffen uitsluitend in goedgekeurde busen op een droge, koele en veilige plaats!



HUID- EN OOGCONTACT VERMIJDEN!

Minerale olieproducten, ook oliën, ontvetten de huid. Bij herhaaldelijk en langdurig contact droogt de huid uit. Diverse huidziekten kunnen hiervan het gevolg zijn. Bovendien zijn allergische reacties bekend.

Contact van de ogen met olie veroorzaakt irritaties. Bij oogcontact direct het betreffende oog met schoon water uitspoelen.

Bij aanhoudende irritatie direct een arts bezoeken!

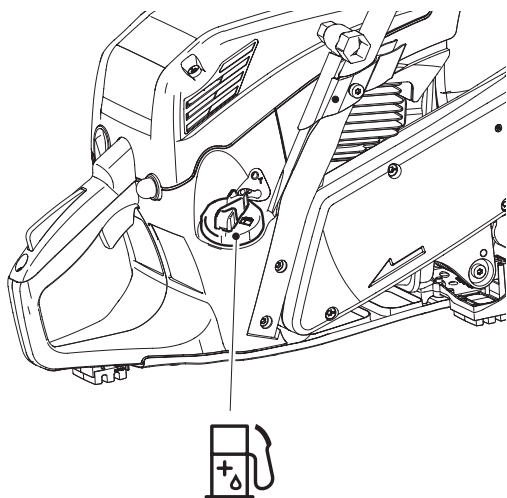

Brandstof en tweetaktolie

Tanken

LET OP:

NEEM ALLE VEILIGHEIDSVOORSCHRIFTEN IN ACHT!

De omgang met brandstoffen vereist een voorzichtige en zorgvuldige handelwijze.

Uitsluitend bij uitgeschakelde en afgekoelde motor!

De omgeving van het vulgat goed schoonmaken zodat er geen vuil in de tank komt.

Plaats de machine op een vlakke ondergrond.

Tankdop afschroeven en brandstofmengsel ingieten. Voorzichtig gieten, om geen brandstof te morsen.

De tankdop weer handvast opschroeven.

De tankdop en omgeving na het tanken reinigen! Het apparaat nooit op de tankplaats starten of gebruiken!

Indien er brandstof op uw kleding werd gemorst, moet u meteen andere kleren aantrekken.

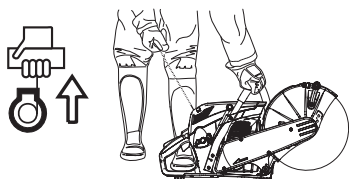

3 meters

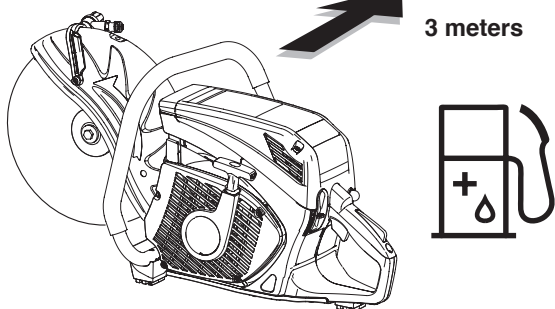

Motor starten



indien



noodzakelijk

LET OP:

Let beslist op de **VEILIGHEIDSTIPS** op bladzijde 4 en 5.

De scheidingslijper mag eerst na complete montage en controle worden gestart!

Op minstens 3 m afstand van de plek waar getankt wordt.

Veilig gaan staan en de doorslijpmachine zó op de vloer zetten dat de scheidingsinrichting vrij staat.

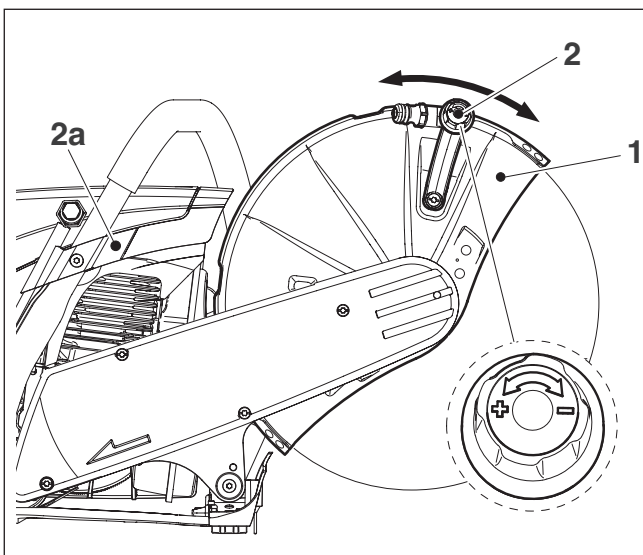

Breng de beschermkap (1) in de, voor het uit te voeren werk optimale positie (zie afbeelding).

De beschermkap (1) kan binnen de aanslagen in beide pijlrichtingen worden gedraaid.

Opmerking: De aansluiting van een watervoorziening (druk-watertank of waterleiding) gebeurt via de waterset aan de beschermkap. De watertoevoer kan met de regelschroef (2) worden ingesteld. Duw de 1/2"-slang in de houder (2a).

Regelschroef met de klok mee draaien: minder water.

Regelschroef tegen de klok in draaien: meer water.

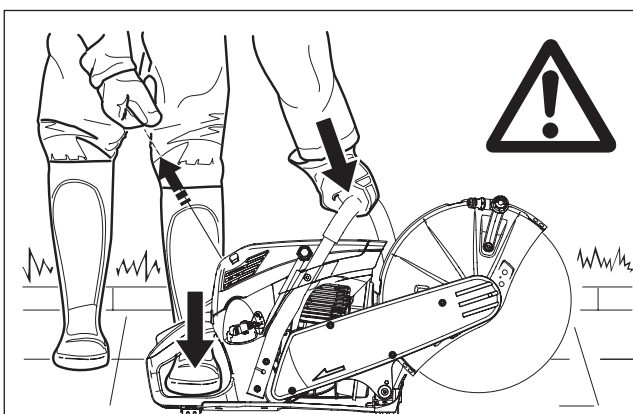

Koudstart:

Hou de beugelgreep met één hand vast en duw de doorslijpmachine tegen de grond.

Plaats de punt van uw linkervoet in de achterste handbeschermer. Brandstofpomp (4) door meermaals drukken in gang brengen tot de brandstof in de pomp zichtbaar wordt.

De combischakelaar (3) naar boven drukken (chokestand). Hierbij wordt tegelijkertijd de halfgasvergrendeling geactiveerd.

Trek vlot en gelijkmatig aan de startgreep, tot de eerste hoorbare ontsteking plaatsvindt (evenwel maximaal 3-5 keer trekken).

ATTENTIE: De starterkabel niet meer dan ca. 50 cm uittrekken en altijd langzaam met de hand terugbrengen.

De combischakelaar (3) in de middelste stand (ON) drukken. Opnieuw vlot en gelijkmatig aan de startgreep trekken.

Zodra de motor loopt, de handgreep omvatten (de veiligheids-blokkeertoets (5) wordt met de handpalm bediend) en de gashendel (6) aantippen. De halfgasvastzetter wordt opgeheven en de motor loopt stationair.

Warmstart:

Zoals beschreven onder koudstart, maar voor het starten de combischakelaar (3) naar boven drukken (chokestand) en meteen weer in de middelste stand (ON) drukken, om alleen de halfgasvergrendeling te activeren. Als de motor na 2 tot 3 pogingen niet draait, het complete startproces herhalen, zoals beschreven onder koudstart.

OPMERKING: Wordt de motor slechts even uitgezet, dan kan het startproces ook zonder bediening van de combischakelaar gebeuren.

Belangrijke opmerking: Indien de brandstoftank volledig werd opgebruikt en de motor door een gebrek aan brandstof tot stilstand is gekomen, dient u na het bijtanken de brandstofpomp (4) meermaals in te drukken, tot er brandstof in de pomp te zien is.

Afzetten van de motor

De combischakelaar (3) naar beneden drukken in de stand .

OPMERKING: De combischakelaar keert na het omlaagdrukken terug naar de stand "ON". De motor is uitgeschakeld, maar kan ook zonder de combischakelaar opnieuw te bedienen, worden gestart.

LET OP! Om de ontstekingsstroom te onderbreken, dient de combischakelaar volledig omlaag te worden gedrukt, voorbij de weerstand tot in de stand .

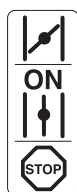
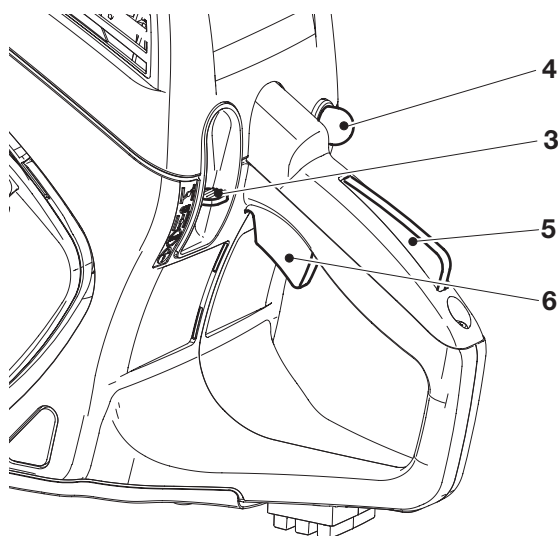

— Koudstart (Choke)

— Warmstart (ON)

— Afzetten van de motor



Combischakelaar in veiligheidsstand
(ontstekingsstroom onderbroken, noodzakelijk bij onderhouds- en montage-werkzaamheden)



Carburateur afstellen

ADVIES: De doorslijpmachines zijn met een het toerental begrenzend elektronische ontsteking uitgerust.

Het toerental bij onbelast lopen is door de fabriek op ± 2.600 1/min ingesteld, maar het inlopen van een nieuwe machine kan iets bijregelen van het stationaire toerental nodig maken.

Veranderingen aan de instelschroeven (L) en (H) mogen uitsluitend worden uitgevoerd door een DOLMAR-werkplaats!

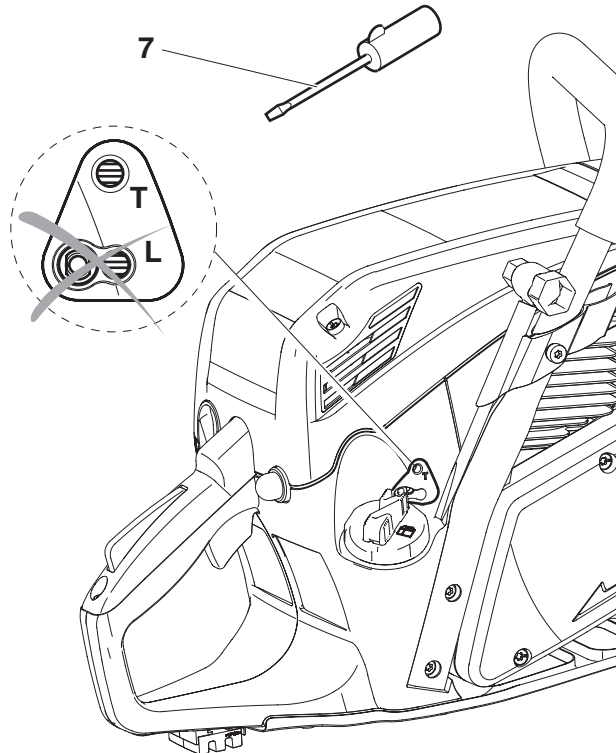

Voor een juiste instelling van het toerental bij onbelast lopen moeten de volgende stappen genomen worden:

Motor starten en warm laten lopen (3-5 minuten).

Stel de carburateur in met behulp van de in de leveringsomvang ingegrepen schroevendraaier (7). Deze bezit een aangegoten neus, die als instelhulp dient.

Stationair toerental bijregelen

Als de scheidingschijf bij een lopende motor meedraait, dient de smookklepafstellingschroef (T) in kleine stappen tegen de klok in te worden uitgedraaid, tot de scheidingschijf niet meer meedraait.

Als de motor tijdens het stationair draaien plots blijft stilstaan, moet de schroef weer iets met de klok mee worden ingedraaid.

Motor uitschakelen.



ONDERHOUDSWERKZAAMHEDEN

LET OP:

Bij alle werkzaamheden aan de doorslijpmachine onvoorwaardelijk de motor uitschakelen, de scheidingschijf eraf nemen, de bougiestekker eruit trekken en veiligheidshandschoenen dragen!

LET OP:

De scheidingslijper mag eerst na complete montage en controle worden gestart!

DOLMAR



SERVICE

OPMERKING:

Omdat talrijke onderdelen die in deze gebruiksaanwijzing niet behandeld worden gedeeltelijk belangrijke veiligheidsinrichtingen en zoals ieder ander onderdeel ook aan een bepaalde mate van slijtage onderhevig zijn, moet voor uw eigen veiligheid een regelmatige controle en onderhoud door een DOLMAR-vakkundige werkplaats uitgevoerd worden.

ATTENTIE:



Wanneer het tijdens het scheidingsproces tot een breuk van de schijf komt, moet de machine vóór een hernieuwde inbedrijfstelling door een DOLMAR servicedienst nagekeken worden.

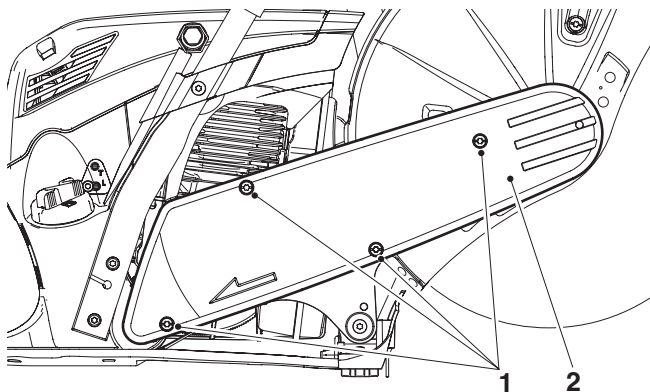

V-snaariem vervangen

Draai de schroeven (1) los en verwijder de snaarafdekking (2).

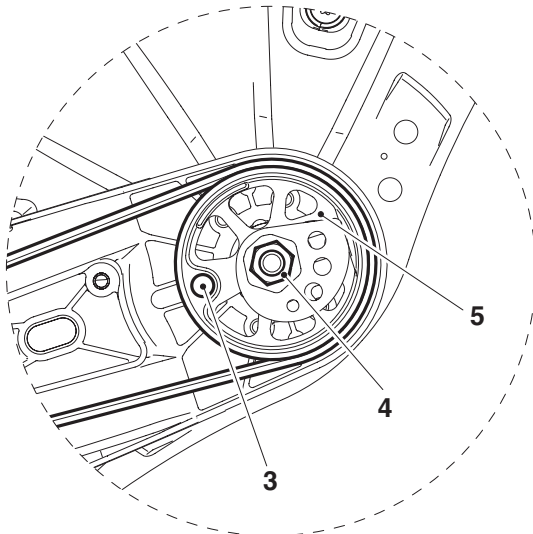
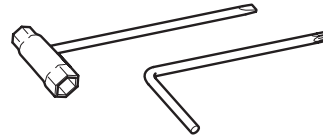

Breng de V-snaarschijf in de afgebeelde positie.

Steek de haakse schroevendraaier in het gat (3), om de V-snaarschijf (5) te blokkeren.

Opmerking: Zorg ervoor dat de V-snaarschijf zeker geblokkeerd blijft.

Draai met de combisleutel de moer (4) ongeveer één omwenteling tegen de klok in los.

Draai de excenter (6) met de combisleutel krachtig tegen de klok in tot in de afgebeelde positie.

Verwijder de oude V-snaar (7) of V-snaarresten.

Reinig de blootliggende binnenruimte met een kwast.

Breng de nieuwe V-snaar aan.

Draai de excenter (6) met de combisleutel krachtig met de klok mee en breng hem weer in de uitgangspositie (de V-snaar is nu gespannen).

Draai de moer (4) vast.

Verwijder de haakse schroevendraaier uit het gat (3).

Breng de snaarafdekking (2) aan en draai de schroeven (1) vast.

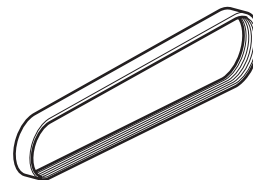
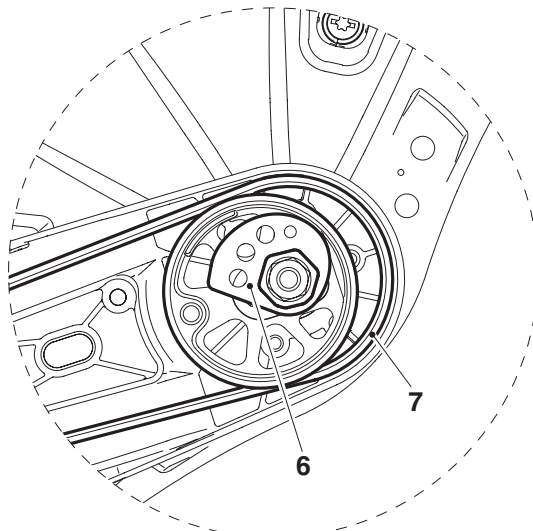

Opmerking: De gebruikte V-snaar is een hoogelastische V-snaar. Daardoor is naspannen overbodig.

Een versleten V-snaar zorgt ervoor dat de scheidingschijf stationair meedraait. In dat geval moet de V-snaar vervangen worden.

Beschermkap reinigen

In de veiligheidskap worden na enige tijd materiaalafzettingen gevormd (vooral bij natscheiden), die onder omstandigheden het vrije draaien van de scheidingschijf hinderen.

De scheidingslijpschijf en drukschijf afmonteren en met een houten richel of iets dergelijks materiaalafzetsels aan de binnenkant van de deksel verwijderen.

De as en alle gedemonteerde onderdelen reinigen.



ATTENTIE: Voor de montage van de scheidingslijpschijf zie hoofdstuk "Monteren van de scheidingslijpschijf."

Luchtfilter reinigen / vervangen

ATTENTIE:

Bescherm de carburateur tegen invallend vuil!

Zet de combischakelaar op de stand "Choke" of dek de carburateur met een zuivere lap af.

Alvorens het luchtfilter te reinigen, de motor uitzetten! Het luchtfilter in geen geval met perslucht reinigen!

Reinig het luchtfilterelement (3) niet met brandstof.

De levensduur van de motor hangt af van de toestand en het regelmatige onderhoud van de filterelementen. Niet-naleving van de reinigingsintervallen of onderhoudsmaatregelen leidt tot hogere slijtage binnen de motor!

Beschadigde luchtfilters onmiddellijk vervangen! Afgescheurde stukjes weefsel en grove vuildeeltjes kunnen de motor vernielen. Indien mogelijk niet in een stoffige omgeving werken!

Het fijne stof dat ontstaat bij het droogslijpen in beton en steen is schadelijk voor de gezondheid van de gebruiker en verkort de levensduur van de motor. Slijpwerkzaamheden in beton en steen indien mogelijk met water uitvoeren, om het stof te binden.

Draai beide schroeven (1) los en neem het filterdeksel (2) af. Neem het luchtfilterelement (3) uit de afdekking (4).

Let er bij de montage op dat de beide nokken (5) van het filterdeksel weer in de afdekkap (4) grijpen.

Luchtfilterelement (papierpatroon)

Het luchtfilterelement (3) filtert de aanzuiglucht door een zeer fijn papierfilterlamellensysteem; daarom mag het patroon in geen geval uitgewassen of met perslucht gereinigd worden. Het luchtfilterelement eenmaal per maand controleren en indien nodig reinigen.

Het luchtfilterelement licht openvouwen en voorzichtig uitkloppen tegen een schone ondergrond.

Het luchtfilterelement om de 500 bedrijfsuren vervangen. Bij verlies aan vermogen, daling van het toerental of walmontwikkeling in het uitlaatgas, direct vervangen.

Voor de montage van het filtersysteem, de aanzuigopening op eventueel erin gevallen vuildeeltjes controleren. Indien nodig verwijderen.

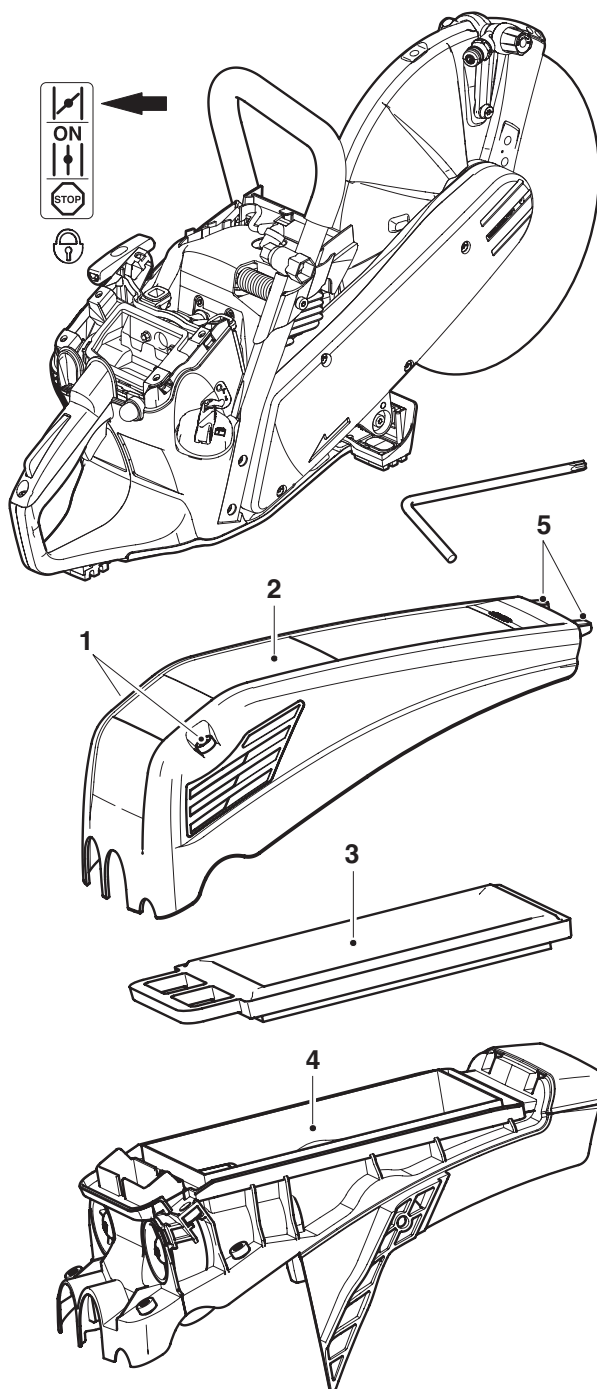

Bougie vervangen



ATTENTIE:

Bougie of bougiedop mogen niet bij lopende motor aangeraakt worden (hoogspanning!).

Onderhoudswerkzaamheden uitsluitend bij uitgeschakelde motor uitvoeren.

Bij hete motor gevaar van verbranding. Beschermhandschoenen dragen!

Bij beschadiging van de isolator, sterke verbranding van de elektroden, of sterk vervuilde elektroden, moet de bougie vervangen worden.

Het filterdeksel en de afdekkap afnemen, zie **Luchtfilter reinigen/vervangen**.

Bougiestekker (1) van de bougie af trekken. De bougie uitsluitend met de meegeleverde combisleutel eruitnemen.

LET OP! Om een beschadiging van de decompressieklep (8) te vermijden, de combisleutel zo aanzetten, dat hij bij het losdraaien van de bougie niet tegen de klep botst.

Elektrodenafstand

De elektrodenafstand moet 0,5 mm zijn.

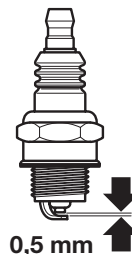
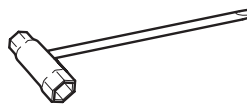
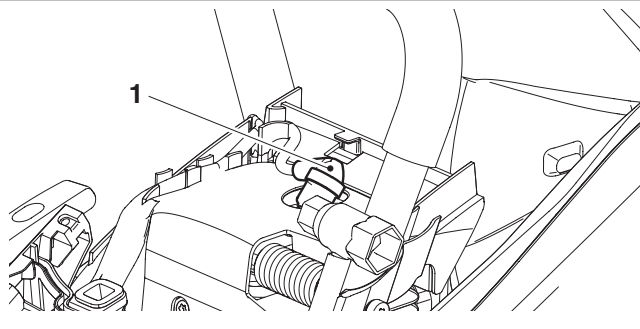

ATTENTIE: Bij vervanging uitsluitend de bougie NGK BPMR 7A.

Andere bougies kunnen de ontstekingsinrichting beschadigen!

Controle van de bougievonk

De combisleutel (2) alleen zoals op de afbeelding getoond tussen de koelluchtkep en de cilinder steken.

LET OP!

Combinatiesleutel niet in het bougiegat steken, alleen contact met de cilinder maken. (Anders kan de motor beschadigd worden).

De eruit geschroefde bougie (3) met vast erop gestoken bougiestekker door middel van een geïsoleerde tang tegen de combinatiesleutel drukken (van het bougiegat af!).

Druk combischakelaar (4) in de stand "ON".

De starterkabel krachtig doortrekken.

Bij een correct functioneren moet er een vonk zichtbaar zijn tussen de elektroden.

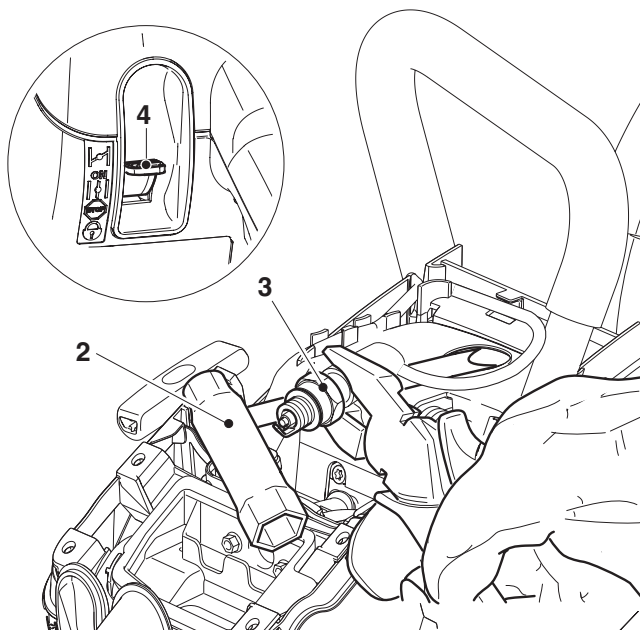

Benzine filter vervangen

Het filtervilt (5) van de benzine filter kan tijdens het gebruik uitzetten. Om een probleemloze brandstoftoevoer naar de carburateur te garanderen moet het filtervilt ongeveer eens per drie maanden vervangen worden.

De tankdop (6) afschroeven, de verliesbeveiliging uit de tankopening trekken.

Brandstoftank leegmaken.

De zuigkop voor het vervangen met een draadhaak door de tankopening trekken.

Let op: De brandstof niet met de huid in aanraking laten komen!

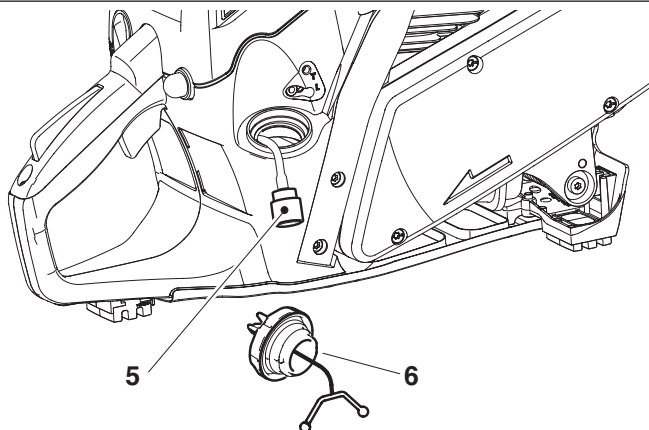

Startkabel vervangen

De vier schroeven (1) uitdraaien.

Het ventilatorhuis (2) wegnemen.

Steek een kleine schroevendraaier door de koelluchtsleuf aan de achterzijde van het ventilatorhuis (2) ter hoogte van de houder (15).

Buig de lip (4a) van de luchtgeleiding iets opzij en koppel de luchtgeleiding (3) voorzichtig van het ventilatorhuis los.

ATTENTIE: Gevaar van letsel! Schroef (7) alleen bij ontspande terughaalveer eruit draaien!

Wanneer de startkabel vervangen wordt ofschoon deze niet defect is, moet men eerst de terughaalveer van de kabeltrommel (13) ontspannen.

Daartoe de kabel bij de startgreep geheel uit het ventilatorhuis trekken.

De kabeltrommel met de ene hand vasthouden en met de andere hand de kabel in de uitsparing (14) drukken.

Laat de kabeltrommel zich voorzichtig draaien, tot de terughaalveer volledig zonder spanning is.

De schroef (7) uitdraaien en de meenemer (8) wegnemen.

Oude kabelresten verwijderen en de veer (6) wegnemen.

De kabeltrommel (5) voorzichtig aftrekken.

De veer (6) weer in de kabeltrommel plaatsen (in het gedeelte van de uitsparing, zie pijl in de vergrote weergave).

Een nieuwe kabel (ø 4 mm, 1000 mm lang) inrijgen zoals op de afbeelding getoond (schijf (10) niet vergeten) en aan de beide einden een knoop (11) leggen.

De knoop (11) in de kabeltrommel (5) trekken en in de houder duwen.

Knoop (12) in de startgreep (9) trekken.

De kabeltrommel met veer weer opzetten en daarbij licht draaien, tot de terughaalveer pakt.

Het gat (16) in de meenemer (8) over het uiteinde van de veer schuiven, de meenemer naar beneden duwen en licht tegen de klok in draaien, tot hij gelijkliggend op de kabeltrommel zit.

De schroef (7) weer aanbrengen en vastdraaien.

Het koord in de uitsparing (14) van de koordtrommel steken en de koordtrommel met het koord driemaal met de klok mee draaien.

De kabeltrommel met de linker hand vasthouden en met de rechter hand de verdraaiing van de kabel opheffen, de kabel strak trekken en vasthouden.

De kabeltrommel voorzichtig los laten. De kabel wordt door de veerkracht op de kabeltrommel gewikkeld.

De werkwijze eenmaal herhalen. De startgreep moet nu recht op het ventilatorhuis staan.

OPMERKING: Bij geheel uitgetrokken startkabel moet de kabeltrommel minstens 1/4 toer tegen de veerkracht in verder kunnen worden gedraaid.

ATTENTIE: Gevaar van letsel! De uitgetrokken startgreep vastmaken, daar deze terugschiet als de kabeltrommel per ongeluk losgelaten wordt.

Ventilatorhuis monteren

De luchtgeleider (3) in het ventilatorhuis zetten en daarbij de vijf uitsparingen (4) laten inklikken.

Het ventilatorhuis op de machine uitlijnen, lichte tegendruk uitoefenen en daarbij aan de startgreep trekken, tot het startmechanisme pakt.

Schroeven (1) vastdraaien.

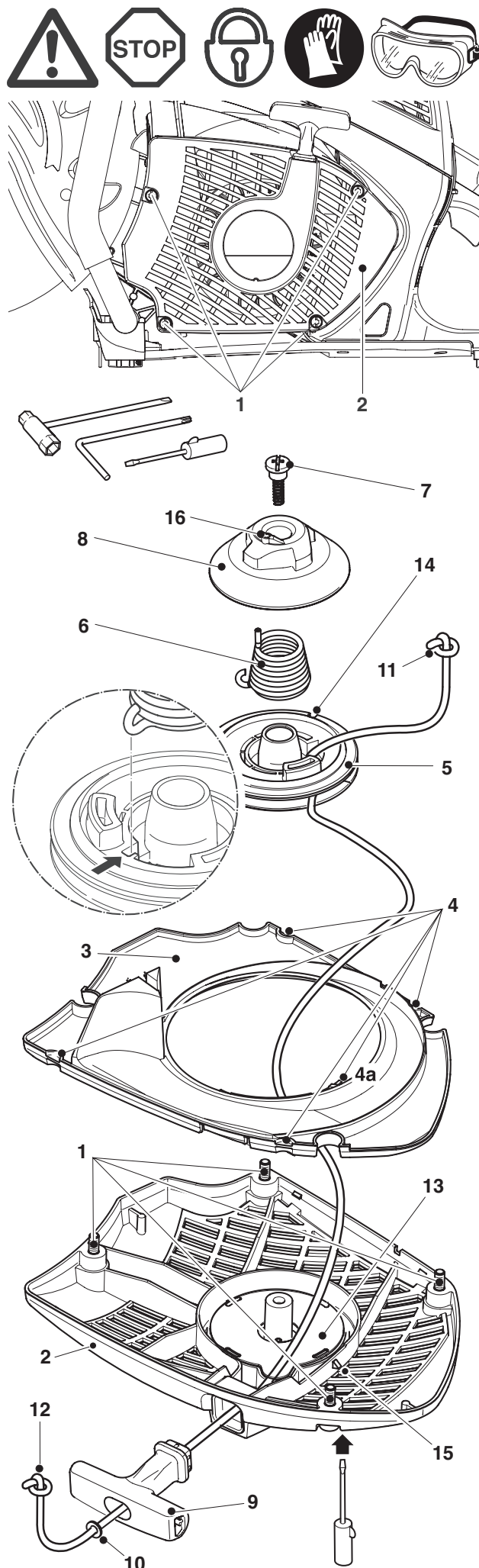

Terughaalveercassette vervangen / Startveer vervangen

Ventilatorhuis demonteren (zie hoofdstuk "Startkabel vervangen").

Koppel de luchtgeleiding van het ventilatorhuis los (zie hoofdstuk "Startkabel vervangen").

De terughaalveer aan de kabeltrommel ontspannen en de kabeltrommel demonteren (zie hoofdstuk "Startkabel vervangen").

Opmerking: De startkabel slechts van de kabeltrommel afwikkelen, niet uit de kabeltrommel en startgreep trekken!

ATTENTIE: Gevaar van letsel! De terughaalveer kan wegspringen! Absoluut een veiligheidsbril en veiligheidshandschoenen dragen!

Het ventilatorhuis met het hele steunvlak van de holle kant voorzichtig tegen een houten voorwerp slaan en **daarbij vasthouden**. Het ventilatorhuis nu **voorzichtig en stapsgewijze** optillen, want zo kan de uitgevallen terughaalveercassette (13) zich gecontroleerd ontspannen, als de terughaalveer uit de kunststof cassette is gesprongen.

Een uitgesprongen terughaalveer kan zoals op de afbeelding (15) weer in de kunststof cassette worden opgewikkeld (let op de wikkelrichting).

De nieuwe terughaalveercassette voorzichtig aanbrengen en omlaagdrukken tot ze vastklikt.

De kabeltrommel (5) met veer weer opzetten en daarbij licht draaien, tot de terughaalveer pakt.

De meenemer (8) monteren en met de schroef (7) vastschroeven.

De terughaalveer opspannen (zie hoofdstuk "Startkabel vervangen").

Startveer vervangen

OPMERKING: Is de veer (6) van de verende starthulp gebroken, dan is een grotere krachtinspanning nodig om de motor te starten, en dan is bij het trekken aan de startgreep een grotere weerstand voelbaar.

Wordt deze verandering in het startproces vastgesteld, dan dient de veer (6) gecontroleerd en indien nodig vervangen te worden.

Ventilatorhuis monteren

De luchtgeleider (3) in het ventilatorhuis zetten en daarbij de vijf uitsparingen (4) laten inklikken.

Het ventilatorhuis op de machine uitlijnen, lichte tegendruk uitoefenen en daarbij aan de startgreep trekken, tot het startmechanisme pakt.

Schroeven (1) vastdraaien.

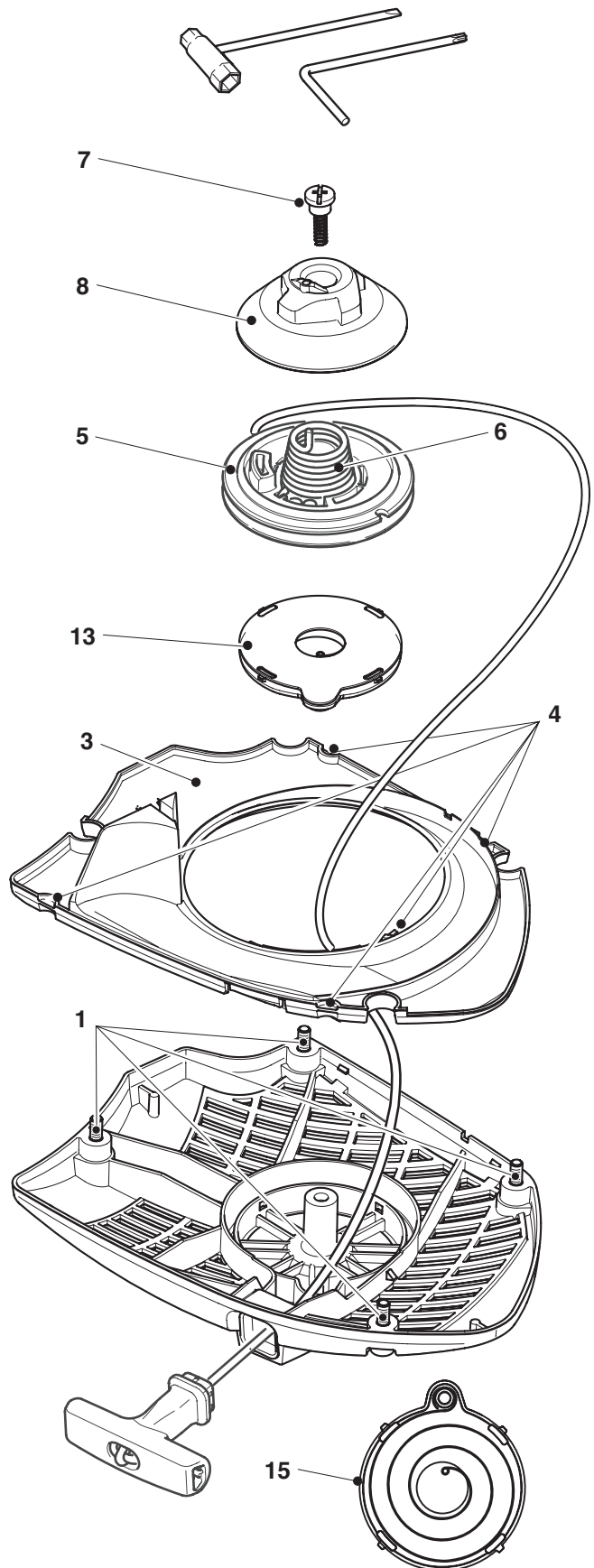

Periodieke onderhouds- en reinigingsvoorschriften

Voor een lange levensduur alsook ter voorkoming van schades en ter waarborging van het volledig functioneren van de veiligheidsvoorzieningen moeten de hierna beschreven onderhoudstaken regelmatig uitgevoerd worden. Garantieclaims worden alleen dan toegelaten, indien deze taken regelmatig en zoals voorgeschreven uitgevoerd zijn. Bij niet-inachtneming bestaat er gevaar voor ongelukken!

Gebruikers van doorslijpmachines mogen uitsluitend onderhouds- en verzorgingswerkzaamheden uitvoeren die in deze gebruiksaanwijzing zijn beschreven. Alle overige werkzaamheden mogen alleen worden uitgevoerd door een DOLMAR service werkplaats.

Bladzijde

Algemeen	Doorslijpmachine totaal	Van buiten schoonmaken en op beschadigingen controleren. Bij beschadigingen direct een vakkundige reparatie laten uitvoeren.	
	Scheidingsschijf	Regelmatig op beschadigingen en slijtage laten controleren.	6
	Koppeling Beschermkap	In de servicewerkplaats laten controleren. Reinigen	19
Voor iedere inbedrijfname	Scheidingsschijf	Op beschadigingen controleren, en of de juiste scheidingsschijf voor het werkdoel is gemonteerd.	6
	Beschermkap	Positie instellen	16
	Combischakelaar veiligheids sperschakelaar, gashendel	Werking controleren. Werking controleren.	16
	Tankdop	Controleren op goede afsluiting.	
Dagelijks	Stationair toerental	Controleren (Scheidingsschijf mag niet meelopen)	17
Wekelijks	Starterhuis	Schoonmaken, om een ongehinderde toevoer van koellucht te waarborgen.	12
	Startkabel	Controleren op beschadigingen.	21
	V-riem	Controleren op beschadiging en slijtage	18
	Bougie	Werking en staat controleren, indien nodig vervangen.	20
	Geluidsdemper	Op slijtage (aanvreten) controleren	12
	Schroeven en moeren	Toestand en vastzitten controleren	
Maandelijks	Luchtfilterinzet	Controleren, indien nodig reinigen, na 500 uren vervangen	19
Iedere 3 maanden	Benzine filter	Vervangen	20
	Brandstoftank	Reinigen	
Jaarlijks	Volledige doorslijpmachine	Door servicewerkplaats laten controleren	
Opslag	Doorslijpmachine totaal	Van buiten schoonmaken en op beschadigingen controleren. Bij beschadigingen direct een vakkundige reparatie laten uitvoeren.	
	Scheidingsschijf	Demonteren en reinigen	13
	Brandstoftank	Leegmaken en reinigen	
	Carburateur	Leeg draaien	

Werkplaatservice, reservedelen en garantie

Onderhoud en reparaties

Het onderhoud en de reparatie van moderne scheidings-slijpmachines en veiligheidsrelevante constructiegroepen maken een gekwalificeerde opleiding in dit vak en een met speciaal gereedschap en testapparaten uitgeruste speciale werkplaats nodig.

Alle niet in deze handleiding beschreven werkzaamheden moeten door een DOLMAR-servicewerkplaats worden uitgevoerd. Onze vakmannen beschikken over de vereiste opleiding, ervaring en uitrusting om u een juiste en voordelige oplossing te kunnen aanbieden; ze helpen u graag verder met raad en daad. Bij reparatiepogingen door derden of niet-geautoriseerde personen vervalt de garantie.

Een lijst met DOLMAR-dealers vindt u onder: www.dolmar.com

Reserveonderdelen

Betrouwbaarheid, levensduur en veiligheid van uw machine is ook afhankelijk van de kwaliteit van de gebruikte reserveonderdelen. Alleen originele DOLMAR-reserveonderdelen gebruiken, die door het teken  zijn gekenmerkt.

Alleen originele onderdelen stammen uit de produktie der machine en garanderen derhalve de hoogste kwaliteit aan materiaal, maat-precisie, werking en veiligheid.

Originele reserveonderdelen en accessoires zijn verkrijgbaar bij uw vakhandelaar. Deze beschikt over de noodzakelijke reserveonderdelenlijsten en wordt doorlopend op de hoogte gehouden van verbeteringen en veranderingen in het aanbod van reserveonderdelen. Houdt u ook rekening met het feit dat, bij gebruik van niet originele DOLMAR onderdelen, het verlenen van garantie door de DOLMAR-organisatie niet mogelijk is.

Als door gebruik van niet-originele onderdelen schade wordt veroorzaakt is DOLMAR niet aansprakelijk voor de gevolgen.

Garantie

DOLMAR garandeert een uitstekende kwaliteit en vergoedt de kosten van verbeteringen door vervanging van de beschadigde onderdelen in geval van materiaal- of fabricagefouten die binnen de garantie na de datum van aankoop optreden.

Houdt u er rekening mee dat in sommige landen specifieke garantievoorwaarden gelden. Vraagt u dit na bij de verkoper in geval van twijfel. Deze is als verkoper van het produkt verantwoordelijk voor de garantie.

De volgende schadeoorzaken vallen buiten de garantie. Wij vragen hiervoor uw begrip:

- Niet opvolgen van de gebruiksaanwijzing.
- Achterwege laten van noodzakelijke onderhouds- en reinigingswerkzaamheden.
- Schade als gevolg van een onjuiste carburateurinstelling.
- Normale slijtage.
- Duidelijke overbelasting door aanhoudende overschrijding van de maximaal toegestane belasting.
- Gebruik van niet originele DOLMAR scheidingschijven.
- Gebruik van geweld, onoordeelkundige behandeling, misbruik of ongevallen.
- Schade door oververhitting als gevolg van vervuiling van het ventilatorhuis.
- Ingrepen door ondeskundige personen of ondeskundige reparatiepogingen.
- Gebruik van ongeschikte reserveonderdelen, resp. niet-originele DOLMAR onderdelen, voorzover deze schade kunnen veroorzaken.
- Gebruik van ongeschikte of te lang opgeslagen brandstoffen.
- Schade die terug te voeren is tot voorwaarden bij verhuur.
- Schade veroorzaakt door het niet tijdig aandraaien van uitwendige schroef-verbindingen.

Reinigings-, onderhouds- en afstelwerkzaamheden vallen niet onder de garantie. Alle voorkomende garantiwerkzaamheden moeten worden uitgevoerd door een DOLMAR vakhandelaar.

Storingzoekers

Storing	Systeem	Constatering	Oorzaak
Scheidingschijf start niet.	Koppeling	Motor loopt	Koppeling beschadigd
Scheidingschijf loopt in vrijloop mee	Carburateur, koppeling V-snaar	Scheidingschijf loopt	Vrijloopinstelling niet correct, koppeling blokkeert Snaarspanning te klein, V-snaar versleten
Motor start niet of zeer onwillig	Ontstekings installatie Brandstof toevoer Compressie systeem Mechanisch	Ontstekingsvonk aanwezig Geen ontstekingsvonk Brandstoftank is vol Binnenin de doorslijpmachine Buitenzijde van de doorslijpmachine Starter grijpt niet aan	Fout in de brandstoftoevoer, compressiesysteem, mechanisch defect. STOP-schakelaar bediend, fout of kortsluiting in de bedrading, bougiestekker, bougie defect. Choke in een onjuiste stand, carburateur defect, benzine filter vervuild, brandstofleiding geknikt of onderbroken. Cilindervoetpakking defect, beschadigde radiale afdichtringen, cilinder- of zuigerringen beschadigd. Bougie dicht niet goed af Veer in de starter gebroken, kapotte onderdelen binnenin de motor.
Problemen bij warme start	Carburateur	Brandstof in de tank en	Foute carburateurafstelling. ontstekingsvonk aanwezig
Motor slaat aan maar slaat dieet weer af	Brandstoffoevoer	Brandstof in de tank	Stationaire toerental fout afgesteld, benzine filter of carburateur vervuild. Tankbeluchting defect, brandstofleiding onderbroken, kabel beschadigd, STOP-schakelaar defect, decompressieklep vuil
Onvoldoende vermogen	Er kunnen meerdere systemen tegelijkertijd betrokken zijn	Doorslijpmachine loopt stationair	Luchtfilter vervuild, foute carburateurafstelling geluiddemper verstopt, uitlaatkanaal in de cilinder vernauwd.

SPECIALE TOEBEHOREN

Diamant-scheidingschijven

Voor allerhoogste eisen wat veiligheid en comfort bij het werk betreft en als economische oplossing bij het uitvoeren van scheidingswerkzaamheden heeft DOLMAR de diamant-scheidingschijven in zijn programma. Zij zijn geschikt voor het scheiden van alle gebruikelijke materialen **behalve metaal**.

De grote vastheid van de diamantkorrels garandeert een geringe slijtage en dus een zeer lange levensduur bij een praktisch gelijkblijvende diameter van de scheidingschijf. Daardoor ontstaan er bijna constante snijcapaciteiten en dus een groot economisch voordeel. Door de voortreffelijke snij-eigenschappen van de diamantscheidingschijven is minder kracht kostend werken mogelijk.

De zeer stabiele metalen schijven hebben goede rondloopeigenschappen, waardoor vibraties voor de scheidingschijf voor het grootste gedeelte worden vermeden.

Bij scheidingswerk met diamantscheidingschijven wordt de scheidingsduur aanzienlijk verkort. Dit heeft lagere bedrijfskosten (brandstofverbruik, onderdelen, reparaties en belasting van het milieu) tot gevolg.

Drukwater tank

Om stof tijdens het scheiden te binden en de scheidingschijf beter te kunnen koelen, biedt DOLMAR naargelang van de wijze van gebruik van de doorslijpmachine verschillende varianten aan om de scheidingschijf met water te besproeien.

De aansluiting van de drukwater tank op de doorslijpmachine gebeurt via de beschikbare waterset aan de beschermkap.

Uittreksel uit de reserveonderdelenlijst.

Alleen originele DOLMAR-reserveonderdelen gebruiken. Voor reparaties en vervanging van andere onderdelen is uw DOLMAR service-werkplaats verantwoordelijk.

PC-6112

PC-6114

DOLMAR

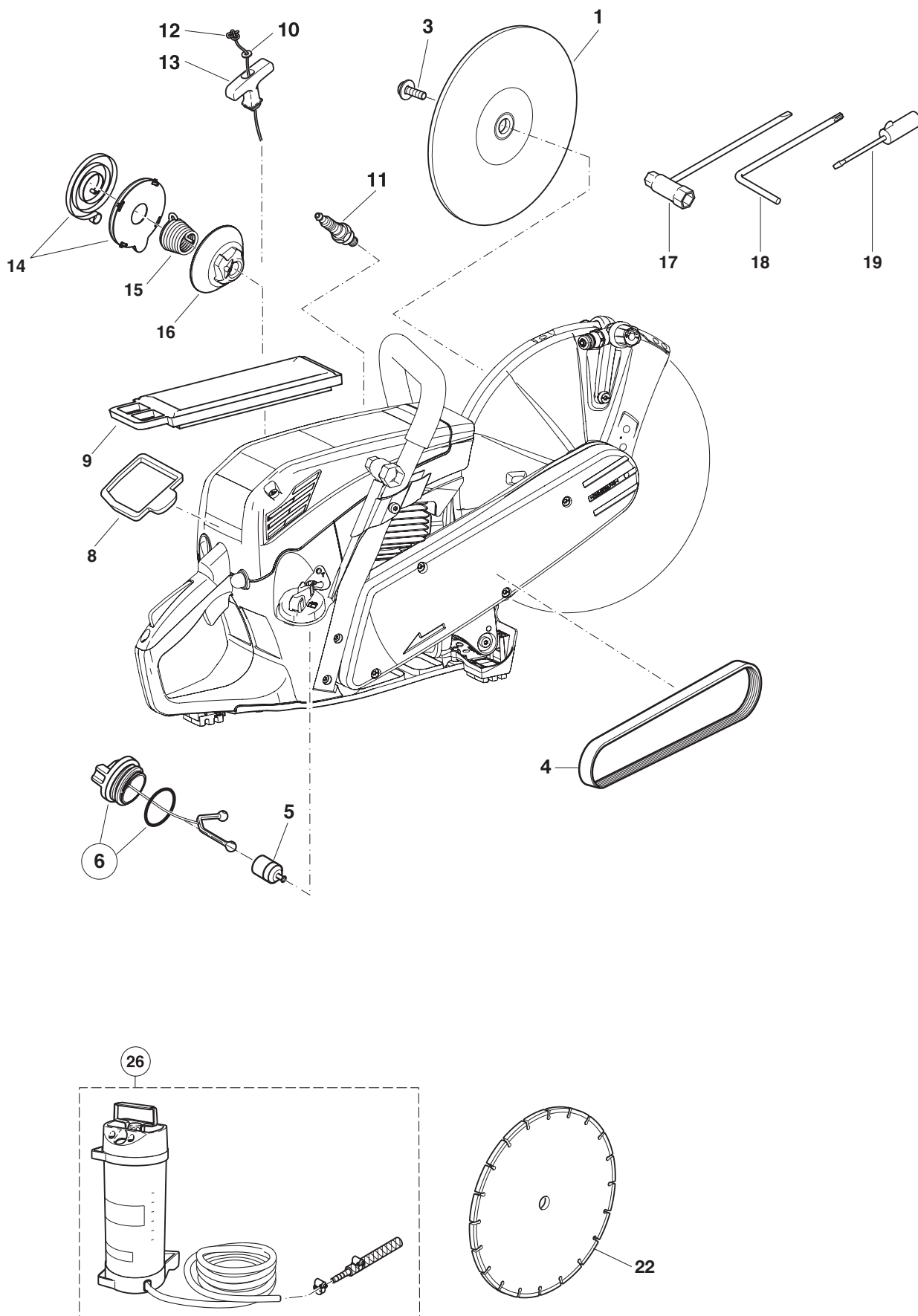

Uittreksel uit de reserveonderdelenlijst.

Alleen originele DOLMAR-reserveonderdelen gebruiken. Voor reparaties en vervanging van andere onderdelen is uw DOLMAR service-werkplaats verantwoordelijk.

PC-6112

PC-6114

DOLMAR



Pos.	Aa.	Benaming
		Kunsthars-scheidingsschijf
1	1	Staal ø 300/20 mm
	1	Staal ø 350/20 mm
	1	Staal ø 350/25,4 mm
1	1	Steen ø 300/20 mm
	1	Steen ø 350/20 mm
	1	Steen ø 350/25,4 mm
		Diamant-scheidingsschijf
22	1	Steen ø 350/25,4 mm
3	1	Zeskantschroef M8x25
4	1	V-snaariem (PC-6112)
	1	V-snaariem (PC-6114)
5	1	Benzine filter
6	1	Tankdop compleet (brandstof)
8	1	Afdichting inlaatverdeelstuk
9	1	Luchtfilterinzet (papierpatroon)
10	1	Schijf 5
11	1	Bougie
12	1	Startkabel ø 4x1000 mm
13	1	Startergreep
14	1	Terughaalveer in huis
15	1	Veer
16	1	Meenemer
17	1	Combisleutel SW 13/19
18	1	Haakseschroevendraaier T27
19	1	Schroevendraaier (carburateur)
		Accessoires (niet meegeleverd)
		Diamant-scheidingsschijf
22	1	Contact opnemen met DOLMAR-dealer!
26	1	Druk-watertank compleet
-	1	Combi-jerrycan (voor 5l brandstof, 3l olie)

Alleen voor Europese landen

EG-verklaring van overeenstemming

De EG-verklaring van overeenstemming is opgenomen in Bijlage A van deze gebruiksaanwijzing.

Makita Europe N.V.

Jan-Baptist Vinkstraat 2,
3070 Kortenberg, Belgium

Makita Corporation

3-11-8, Sumiyoshi-cho,
Anjo, Aichi 446-8502 Japan