

# DOLMAR

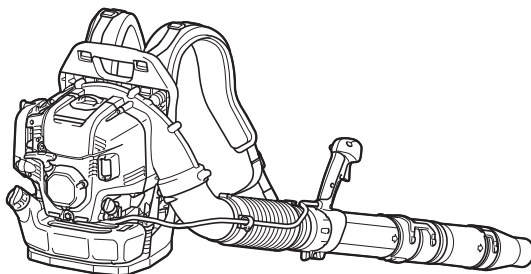

EN	Petrol Blower	ORIGINAL INSTRUCTION MANUAL	2
FR	Souffleur Thermique	INSTRUCTIONS D'EMPLOI	21
DE	Benzin Blasgerät	ORIGINAL-BETRIEBSANLEITUNG	42
IT	Soffiatore a benzina	MANUALE DI ISTRUZIONI ORIGINALE	63
NL	Benzinebladblazer	ORIGINELE GEBRUIKSAANWIJZING	84
ES	Sopladora a Gasolina	MANUAL DE INSTRUCCIONES ORIGINAL	104
PT	Soprador a Gasolina	MANUAL DE INSTRUÇÕES ORIGINAL	125
DA	Benzindrevet blæser	OPRINDELIG BRUGSANVISNING	146
EL	Φυσητήρας βενζίνης	ΠΡΩΤΟΤΥΠΟ ΕΓΧΕΙΡΙΔΙΟ ΟΔΗΓΙΩΝ	166
TR	Benzinli Üfleme Makinesi	ORIJİNAL KULLANIM KILAVUZU	187

## MG5300.4



## TABLE OF CONTENTS

SPECIFICATIONS .....	2	BEFORE STARTING THE ENGINE .....	9
IMPORTANT SAFETY INSTRUCTIONS.....	3	OPERATION .....	10
PARTS DESCRIPTION .....	7	MAINTENANCE.....	13
ASSEMBLY.....	7	TROUBLESHOOTING.....	20

## SPECIFICATIONS

Model:		MG5300
Throttle type		Tube throttle
Dry weight	without blower pipe / with cushion	8.9 kg
	with blower pipe	9.8 kg - 10.0 kg
Dimension (without blower pipe, L x W x H)		320 mm x 450 mm x 475 mm
Air velocity	(with long pipe, circular nozzle)	81 m/s
	(with short pipe, circular nozzle)	82 m/s
Air volume flow rate	(with long pipe, circular nozzle)	15 m <sup>3</sup> /minute
	(with short pipe, circular nozzle)	15 m <sup>3</sup> /minute
Maximum engine speed		6,400 min <sup>-1</sup>
Idling speed		2,800 min <sup>-1</sup>
Engine displacement		52.5 cm <sup>3</sup>
Engine type		Air cooled, 4-stroke, single cylinder
Fuel		Automobile gasoline
Fuel tank capacity		1,800 cm <sup>3</sup>
Engine oil		API grade SF class or higher, SAE 10W-30 oil (automobile 4-stroke engine oil)
Engine oil volume		140 cm <sup>3</sup>
Carburetor		Diaphragm type
Spark plug		NGK CMR6H
Electrode gap		0.7 mm - 0.8 mm

- Due to our continuing program of research and development, the specifications herein are subject to change without notice.
- Specifications may differ from country to country.
- The weight may differ depending on the attachment(s).

### Vibration

















Model				MG5300	
Vibration per EN15503	Right handle	a <sub>hveq</sub>	Long pipe	with circular nozzle	2.2 (m/s <sup>2</sup> )
				with flat nozzle	2.9 (m/s <sup>2</sup> )
		Short pipe	with circular nozzle	2.2 (m/s <sup>2</sup> )	
			with flat nozzle	2.5 (m/s <sup>2</sup> )	
Uncertainty K				0.6 (m/s <sup>2</sup> )	

## Noise

Model	MG5300	
Sound pressure level average to EN15503	L <sub>PA eq</sub>	96.0 (dB(A))
	Uncertainty K	0.4 (dB(A))
Sound power level average to EN15503	L <sub>WA eq</sub>	102.5 (dB(A))
	Uncertainty K	1.6 (dB(A))

## Symbols

The following show the symbols used for the equipment. Be sure that you understand their meaning before use.

	Take particular care and attention.
	Read the instruction manual.
	Forbidden!
	No smoking.
	No open flame.
	Wear protective gloves.
	Wear eye and ear protection.
	Hot surfaces - Burns to fingers or hands.
	Keep bystanders away.
	Keep the area of operation clear of all persons and pets.
	Fuel (gasoline)
	Engine manual start.
	Stop the engine.
	First aid
	On/Start
	Off/Stop
	Long hair may cause entanglement accident.

## EC Declaration of Conformity

### For European countries only

The EC declaration of conformity is included as Annex A to this instruction manual.

## IMPORTANT SAFETY INSTRUCTIONS

### General instructions

- To ensure correct and safe operation, the user must read, understand and follow this instruction manual to assure familiarity with the handling of the blower. Users insufficiently informed will risk danger to themselves as well as others due to improper handling.**
- It is recommended only to lend the blower to people who have proven to be experienced with blowers.**
- Always hand over the instruction manual when lending the blower.**
- First-time users should ask the dealer for basic instructions to familiarize oneself with the handling of a blower.**
- Children and young persons aged under 18 years must not be allowed to operate the blower. Persons over the age of 16 years may however use the tool for the purpose of being trained only while under the direct supervision of a qualified trainer.**
- Use blowers with the utmost care and attention.**
- Operate the blower only if you are in good physical condition.**
- Perform all work conscientiously and carefully. The user has to accept responsibility for others.**
- Never use the blower while under the influence of alcohol or drugs.**

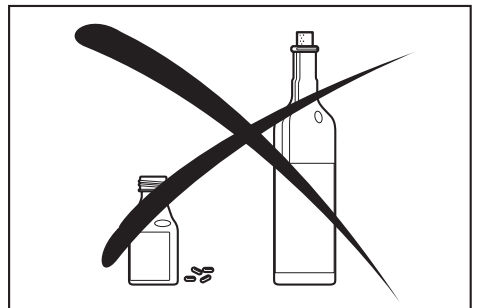

- Do not use the unit when you are tired.**
- Save these instructions for future reference.**
- Observe and follow all relevant accident prevention instructions issued by the trade associations and by insurance companies. Do not perform any modifications to the blower as this will risk your safety.**
- Never make modification on the equipment. It may cause dangerous accidents or personal injury.**

## Personal protective equipment

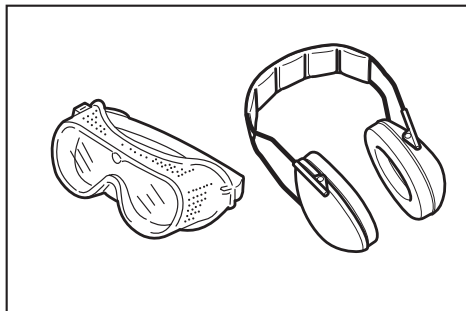
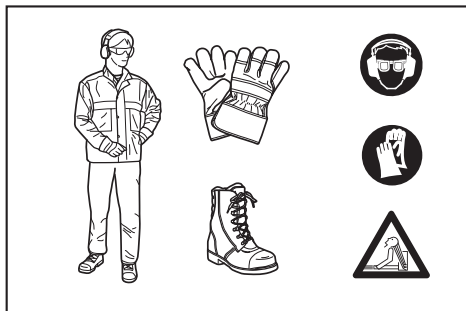

1. The clothing worn should be functional and appropriate, i. e., it should be tight fitting but not cause a hindrance. Do not wear jewelry, clothing or long hair which could be drawn into the air intake.
2. In order to avoid head-, eye-, hand- or foot injuries as well as to protect your hearing the following protective equipment and protective clothing must be used during operation of the blower.
3. Clothing must be sturdy and snug-fitting, but allow complete freedom of movement. Avoid loose-fitting jackets, flared or cuffed pants, scarves, unconfined long hair or anything that could be drawn into the air intake. Wear overalls or long pants to protect your legs. Do not wear shorts.
4. Generally, engine products are noisy and their noise may damage your hearing. Wear sound barriers (ear plugs or ear muffs) to protect your hearing. Continual and regular users should have their hearing checked regularly.
5. Use of gloves when working with the blower is recommended. Wear sturdy shoes with non-slip soles.
6. Proper eye protection is a must. Even though the discharge is directed away from the operator, ricochets and bounce-backs can occur during blower operation.
7. Never operate a blower unless wearing goggles or properly fitted safety glasses with adequate top and side protection which comply with EN166 and regulations in your country.
8. To reduce the risk of injury associated with the inhalation of dust, use face filter mask in dusty conditions.

## Intended use

The tool is intended for blowing dust.

### Starting up the blower

1. Make sure that there are no children or other people within a working range of 15 meters, also pay attention to any animals near by.

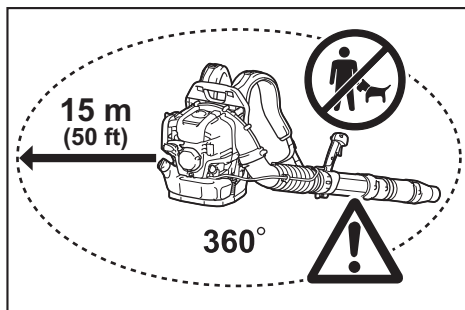

2. Before operating, always check that the blower is safe for operation:
  - Check the security of the throttle lever. The throttle lever should be checked for smooth and easy action.
  - Check for proper functioning of the throttle lever lock.
  - Check for clean and dry handles and test the function of the I-O switch. Keep handles free of oil and fuel.
3. Start the blower only in accordance with the instructions. Do not use any other methods for starting the engine.

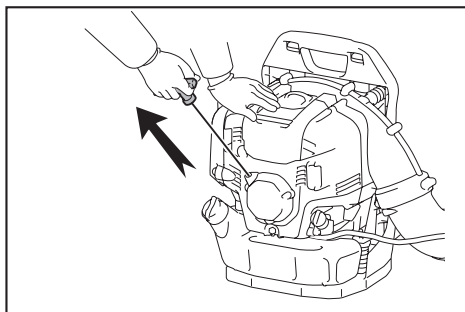

4. Use the blower and the tools supplied only for applications specified.
5. Start the blower engine only after the entire tool has been assembled. Operation of the tool is permitted only after all the appropriate accessories are attached.
6. The engine is to be switched off immediately if there are any engine problems.
7. When working with the blower, always wrap your fingers tightly around the handle, keeping the control handle cradled between your thumb and forefinger. Keep your hand in this position to have your machine under control at all times. Make sure your control handle is in good condition and free of moisture, pitch, oil or grease.

8. Always ensure a safe, well-balanced footing.
9. Carry the blower properly on both shoulders during operation. Do not carry the blower with only one shoulder strap. Otherwise personal injury may result.
10. Operate the blower in such a manner as to avoid inhalation of the exhaust gases. Never run the engine in enclosed rooms (risk of suffocation and gas poisoning). Carbon monoxide is an odorless gas. Always ensure there is adequate ventilation.
11. Switch off the engine when resting or leaving the blower unattended. Place it in a safe location prevent danger to others, setting fire to combustible materials, or damage to the machine.
12. Never lay the hot blower onto dry grass or onto any combustible materials.
13. All protective parts and guards supplied with the machine must be used during operation.
14. Never operate the engine with a faulty exhaust muffler.

## Transport

1. Shut off the engine during transport.

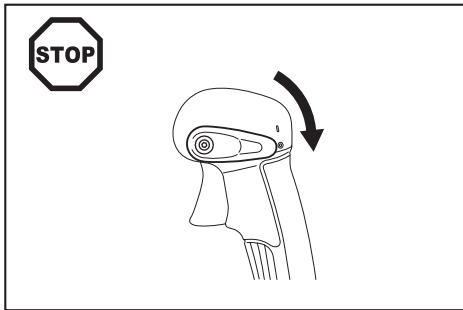

2. Position the blower safely during car or truck transportation to avoid fuel leakage.
3. When transporting the blower, ensure that the fuel tank is completely empty.
4. Lift the blower with holding carry handle when you carry it. Do not drag the blower by nozzle, pipe or other parts.
5. Hold the blower firmly during transportation.
6. When transport the blower, bend your knee and make sure you do not damage your shoulder and lower back.

## Refuelling

1. Stop the engine during refuelling, keep well away from open flame and do not smoke.

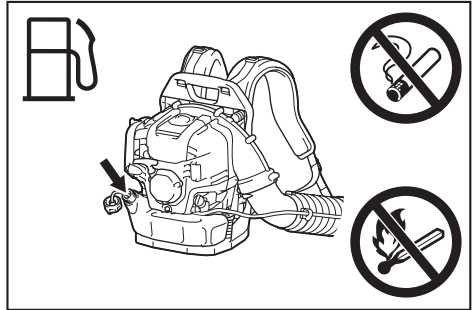

2. Avoid skin contact with petroleum products. Do not inhale fuel vapor. Always wear protective gloves during refuelling. Change and clean protective clothing at regular intervals.
3. Take care not to spill either fuel or oil in order to prevent soil contamination (environmental protection). Clean the blower immediately after fuel has been spilled. Allow wet cloths to dry before disposing in properly, covered container to prevent spontaneous combustion.
4. Avoid any fuel contact with your clothing. Change your clothing immediately if fuel has been spilled on it (fire hazard).
5. Inspect the fuel cap at regular intervals making sure that it stays securely fastened.
6. Carefully tighten the fuel cap. Change locations to start the engine (at least 3 meters (10 ft) away from the place of refuelling).

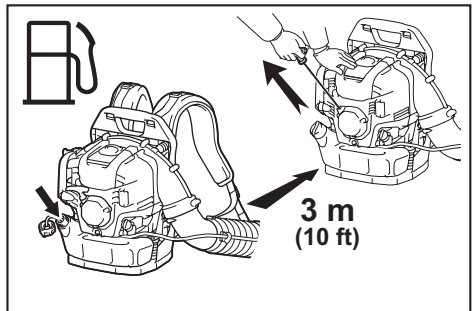

7. Never refuel in closed rooms. Fuel vapors accumulate at ground level (risk of explosions).
8. Only transport and store fuel in approved containers. Make sure stored fuel is not accessible to children.
9. Do not attempt to refuel a hot or a running engine.
10. Do not refuel more than the amount defined in "SPECIFICATIONS".

## Method of operation

1. Use the blower only in good light and visibility. Beware of slippery or wet areas, ice and snow (risk of slipping), and narrow space. Always ensure a safe footing.
2. Never work on unstable surfaces or steep terrain.
3. Do not work from ladders or high places. Otherwise it may result in personal injury.
4. To reduce the risk of personal injury, do not direct air blast towards bystanders, since the high pressure of the air flow could injure eyes and could blow small objects at great speed.
5. Never insert any foreign object into the air intake of the machine or into the nozzle of the blower. It will damage the fan wheel and may cause serious injury to the operator or bystanders as a result of the object or broken parts being thrown out at high speed.
6. Pay attention to the direction of the wind, i.e., do not work against the wind.
7. To reduce the risk of stumbling and loss of control, do not walk backward while operating the machine.
8. Always stop the engine before cleaning or servicing the unit or replacing parts.
9. Take a rest to prevent loss of control caused by fatigue. We recommend to taking a 10 to 20-minute rest every hour.
10. Do not operate the machine near the windows, etc.
11. To reduce physical influence from vibration and/or damage to the ears, operate the machine at low speed if possible and limit the time of operation.
12. Operate the machine only at reasonable hours. Do not operate the blower in the morning or late at night when people might be disturbed.
13. It is recommended for using rakes and brooms to loosen debris before blowing.
14. Before blowing, slightly dampen surfaces in dusty conditions or use water mist sprayer if necessary.
15. Adjust the length of the blower nozzle so that the stream can work close to the ground.
16. To reduce sound levels, limit the number of pieces of equipment used at any one time.
17. After using blowers and other equipment, **CLEAN UP!** Dispose of debris in trash receptacles.
18. Do not accelerate the engine more than necessary. Blown object may result in personal injury.
19. The exhaust muffler becomes hot during the operation. Do not touch hot exhaust muffler, skin burn may result.
20. Do not operate the machine in explosive atmospheres, such as in the presence of flammable liquids, gases or dust. The machine creates sparks which may ignite the dust or fumes.

## Maintenance instructions

1. Be kind to the environment. Operate the blower with as little noise and pollution as possible. In particular, check the correct adjustment of the carburetor.
2. Clean the blower at regular intervals and check that all screws and nuts are securely tightened.
3. Never service or store the blower in the vicinity of open flames, sparks, etc.

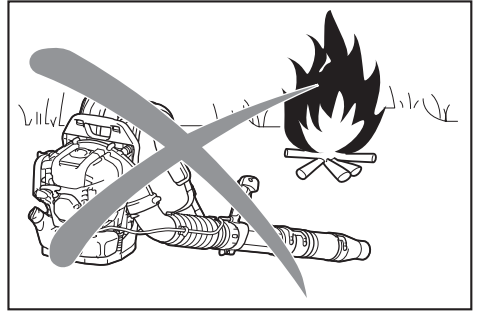

4. Always store the blower in a well-ventilated locked room and with the fuel tank emptied.
5. The performance of maintenance or repair work by the user is limited to those activities as described in this instruction manual. All other work is to be done by Authorized Service Agents.
6. Use only genuine spare parts and accessories supplied by Makita/Dolmar. Use of non-approved accessories and tools may result in accidents and injuries. Makita/Dolmar will not accept any liability for accidents or damage caused by the use of any non-approved attachment or accessories.
7. Incorrect repair and poor maintenance can shorten the life of the equipment and increase the risk of accidents.

## First aid

1. In case of accident make sure that a well-stocked first-aid kit is available in the vicinity of the operations. Immediately replace any item taken from the first aid kit.
2. When asking for help, give the following information:
  - Place of the accident
  - What happened
  - Number of injured persons
  - Nature of the injury
  - Your name

# PARTS DESCRIPTION

MG5300

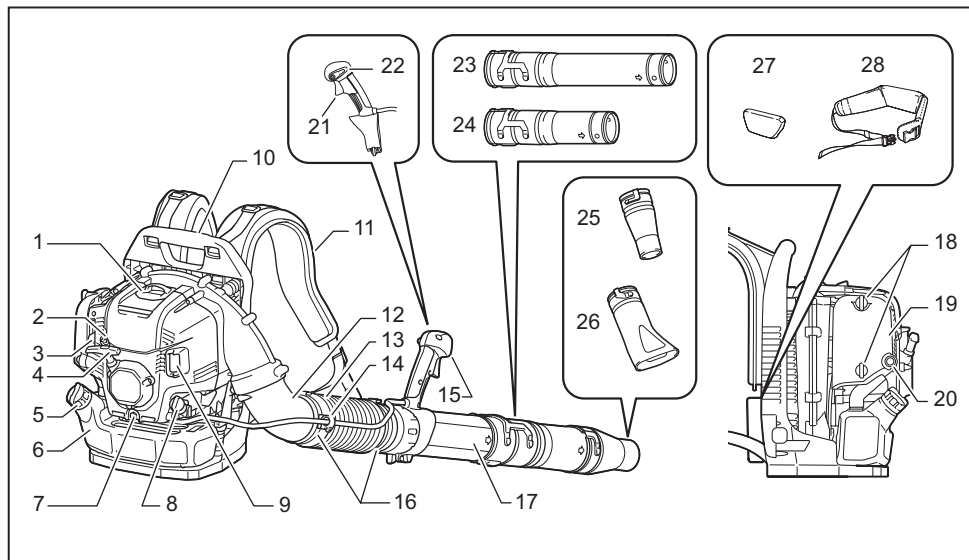

1	Spark plug cover	9	Muffler	17	Swivel pipe	25	Circular nozzle
2	Anti icing lever	10	Carry handle	18	Knob bolt (of air cleaner cover)	26	Flat nozzle (optional accessory)
3	Choke lever	11	Shoulder strap	19	Air cleaner cover	27	Cushion (optional accessory)
4	Starter knob	12	Elbow	20	Primer pump	28	Hip belt (optional accessory)
5	Fuel tank cap	13	Flexible pipe	21	Throttle trigger	-	-
6	Fuel tank	14	Cable holder	22	Stop control lever	-	-
7	Oil drain bolt	15	Control handle	23	Long pipe (optional accessory)	-	-
8	Oil cap	16	Hose band	24	Short pipe (optional accessory)	-	-

- Standard accessories may differ from country to country.

## ASSEMBLY

**⚠ CAUTION:** Before performing any work on the blower, always stop the engine and pull the spark plug cap off the spark plug.

**⚠ CAUTION:** Start the blower only after having assembled it completely.

**⚠ CAUTION:** Always wear protective gloves.

## Assembling blower pipes

1. Insert the swivel pipe into the flexible pipe and tighten them with the hose band.

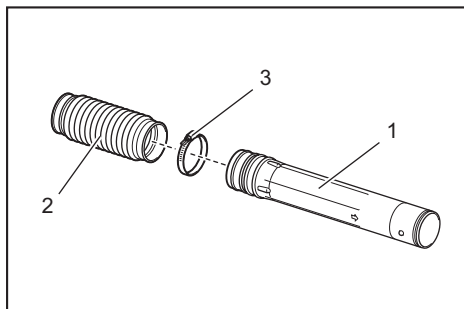

- 1. Swivel pipe 2. Flexible pipe 3. Hose band

**2. Loosen and remove the clamp screw.**

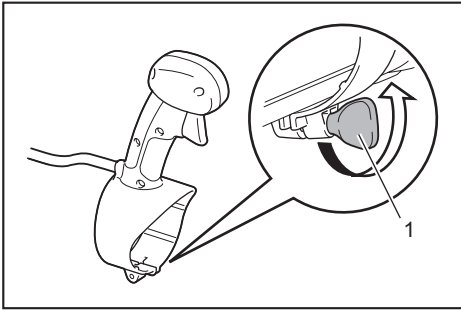

► 1. Clamp screw

Be careful not to twist the cable when assembling the control handle.

**3. Install the control handle / handle assembly onto the swivel pipe and tighten them with the clamp screw.**

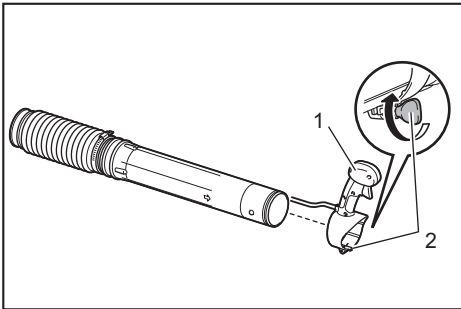

► 1. Control handle 2. Clamp screw

**4. Attach the flexible pipe to the elbow**

Insert the elbow to the flexible pipe. Attach the cable holder between the hose band and the flexible pipe. Tighten the cable holder, flexible pipe and elbow with the hose band. Set the control cable onto the cable holder, and close the cable holder.

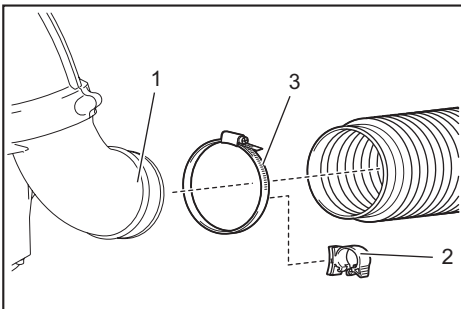

► 1. Elbow 2. Cable holder 3. Hose band

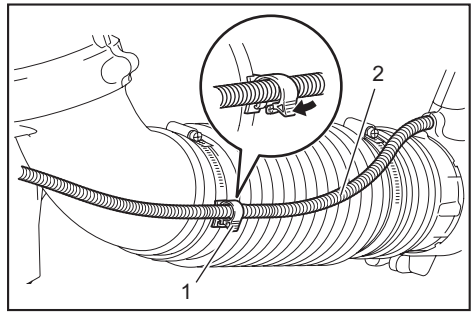

► 1. Cable holder 2. Control cable

**5. Attach the long/short pipe to the swivel pipe. Turn the long/short pipe clockwise to lock it into place. Then attach the blower nozzle with the long/short pipe. Turn the blower nozzle clockwise to lock it into place.**

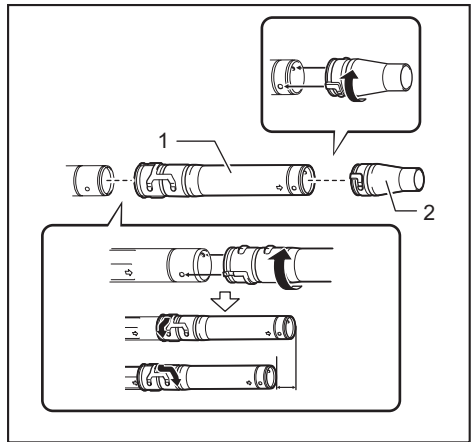

► 1. Long/short pipe 2. Blower nozzle



6. Make sure all clamps are tight. Check if the throttle valve moves correctly along with the throttle movement.

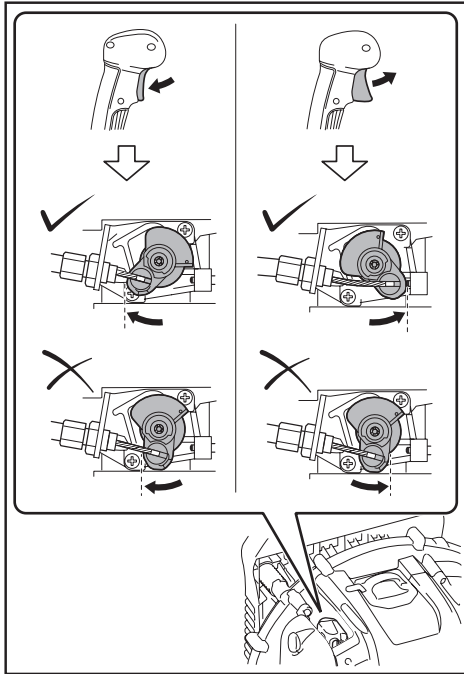

If the throttle cannot be fully pulled or the throttle does not return to the correct position, refer to the MAINTENANCE section for throttle valve adjustment.

## BEFORE STARTING THE ENGINE

### Checking and refill of engine oil

**CAUTION:** When refilling with engine oil, stop the engine and wait for the engine to cool down. Otherwise skin burn may result.

**NOTICE:** Use of deteriorated oil will cause irregular start-up.

**NOTICE:** Remove dust or dirt near the oil refill port before detaching the oil cap. Also, keep the detached oil cap free of sand or dust. Otherwise, any sand or dust adhering to the oil cap may cause irregular oil circulation or wear on the engine parts, which will result in troubles.

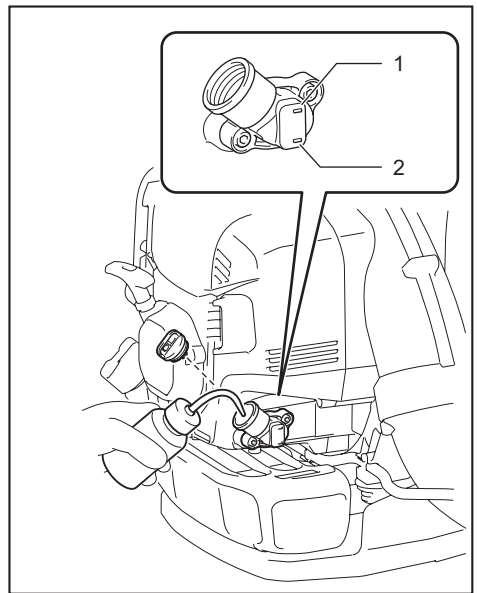

► 1. Upper limit mark 2. Lower limit mark

### Inspection

Put the blower on a flat surface and remove the oil cap. Make sure that the oil level is within the upper and lower limit marks. If the oil is not up to the lower limit, fill up with new oil. Change the oil whenever it becomes dirty or significantly changes color. (Refer to "Replacing engine oil" for the oil change procedure and frequency.)

### Refill

Put the blower on a flat surface and remove the oil cap. Fill the oil up to the upper limit of the oil level gauge.

On average, engine oil needs to be added after every 20 hours of operation (every 10 – 15 refuellings).

### Recommended oil

- Makita/Dolmar genuine 4-stroke engine oil or
- API grade SF class or higher, SAE 10W-30 oil (automobile 4-stroke engine oil)

### Oil capacity

Oil capacity: approximately 140 ml

**NOTICE:** Store the blower in an upright position on flat surface. The oil gauge does not indicate correct amount of oil if the blower is leaned and oil is flown into the engine. It may result in filling too much oil.

**NOTICE:** Do not fill with excessive oil. Excessive oil may spill from the breather of the air cleaner and make surrounding parts dirty, or white smoke may appear due to burning oil.

### After refilling with oil

Wipe spilled oil with a rag.

## Fuel supply

**⚠ WARNING:** When refuelling, stop the engine and wait for the engine to cool down. Otherwise ignition, fire, or skin burn may result.

**⚠ WARNING:** Fuel supply must be made in a place free of fire to prevent ignition or fire. Never bring the fire (smoking, etc.) near the place of fuel supply.

**⚠ WARNING:** Refuel on flat surface. Do not refuel on unstable place. Refuel in good light and visibility.

**⚠ WARNING:** Open the fuel tank cap slowly. The fuel may be spilled out by internal pressure.

**⚠ WARNING:** Take care not to spill the fuel. Wipe spilled fuel.

**⚠ WARNING:** Carry out fuel supply in a well-ventilated place.

**⚠ WARNING:** Refuel at open clear place.

**⚠ WARNING:** Handle the fuel with care.

**⚠ CAUTION:** Fuel sticking to the skin or entering an eye may cause allergies or irritation. When any physical abnormality is detected, consult the medical specialist immediately.

**NOTICE:** DO NOT put oil in the fuel tank.

## Fuel

**⚠ WARNING:** Keep the machine and tank at a cool place free from direct sunshine.

**⚠ WARNING:** Never keep the fuel in a car.

The engine is a 4-stroke engine. Be sure to use an automobile gasoline (regular gasoline or premium gasoline).

**NOTICE:** Never use gasoline mixed with any oil such as 2 stroke oil or motor oil. Otherwise, it causes excessive carbon accumulation or mechanical troubles.

**NOTE:** Keep fuel in a special container in a well-ventilated and shaded area. Use fuel within a period of 4 weeks. Otherwise, fuel may deteriorate in one day.

## Refuelling method

**⚠ CAUTION:** If there is any flaw or damage on the tank cap, replace it.

**⚠ CAUTION:** The tank cap wears out in course of time. Replace it every two to three years.

**NOTICE:** DO NOT put fuel in the oil fill port.

1. Loosen the tank cap a little to release the tank pressure.
2. Detach the tank cap, and refuel, with discharging air by tilting the fuel tank so that the refuel port is oriented upward. DO NOT fill fuel up to the top of the tank.
3. After refuelling, securely tighten the tank cap.

## OPERATION

### Starting the engine

**⚠ WARNING:** Never attempt engine start in a place where the fuel has been supplied. It may cause ignition or fire. When starting the engine, keep a distance of at least 3 meters from fuelling place.

**⚠ WARNING:** Exhaust gas from the engine is toxic. Do not operate the engine in a poorly-ventilated place, such as in a tunnel, building, etc. Operating the engine in the poorly-ventilated place may cause poisoning by exhaust gas.

**⚠ WARNING:** In case of detection of any abnormality in sound, odor, vibration after starting, stop the engine immediately and carry out inspection. If the engine is operated without attending such abnormality, an accident may occur.

**⚠ WARNING:** Do not touch hot engine cover. Otherwise skin burn may result.

**⚠ WARNING:** Make sure that there is no fuel leakage before starting the engine.

**⚠ WARNING:** Make sure that the engine stops when the stop switch is set to "O" position.

### When the engine is cold or after refuelling (cold start)

1. Put the blower on a flat surface.
2. I/O position

Set the stop control lever to "I" position.

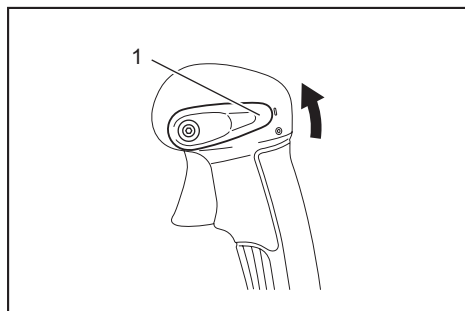

► 1. Stop control lever

3. Continue to push the primer pump until fuel comes into the primer pump.

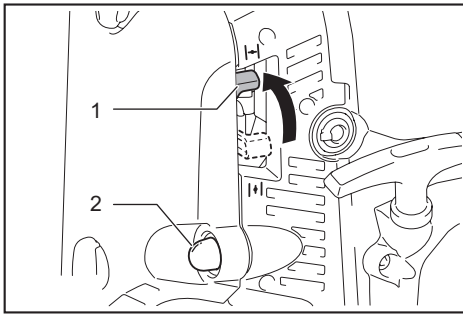

► 1. Choke lever 2. Primer pump

**NOTE:** In general, fuel comes into the carburetor by 7 to 10 pushes.

**NOTE:** Even the primer pump is pushed excessively, an excess of gasoline returns to the fuel tank.

4. Lift the choke lever to the closed position.
5. Put your left hand on the top of the blower and pull the starter handle slowly with your right hand until you feel the compression. Then pull the starter handle strongly.

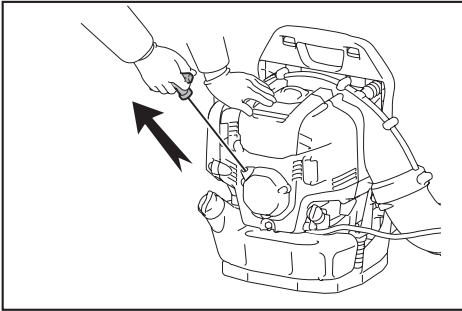

**NOTICE:** Never pull the rope to the full extension.

**NOTICE:** Return the starter knob gently into the housing. Otherwise released starter knob may hit your body or it may not rewind appropriately.

**NOTE:** If the engine fires and stops, return the choke lever to the "OPEN" position and pull the starter handle several times to start the engine again.

6. When the engine starts, down the choke lever to open position.

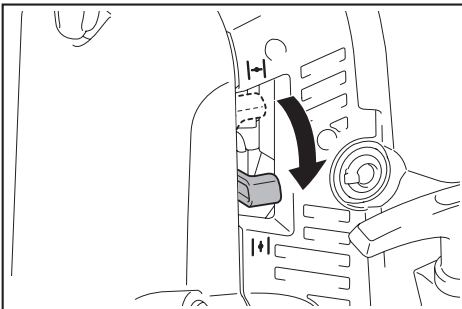

**NOTE:** Open the choke lever fully before pulling the throttle.

**NOTE:** In cold temperature or when the engine is not warm enough, never open the choke lever suddenly. Otherwise, the engine may stop.

7. Warm-up for 2 to 3 minutes with engine speed idle or low.
8. Warm-up is complete when quick engine acceleration from low rpm to full throttle is felt.

**NOTE:** If the operator keeps pulling the starter handle several times with the choke lever left in the "CLOSE" position, the engine may be difficult to start because of flooding of the fuel. In case of flooding of the fuel, remove the spark plug and pull the handle several times rapidly to discharge any excess fuel. Dry the spark plug electrode.

## When the engine is warm (warm start)

**CAUTION:** Be careful not to burn your hand. Wear gloves when you start the engine.

1. Put the blower on a flat surface.
2. Push the primer pump several times.
3. Make sure that the choke lever is open.
4. Put your left hand on the top of the blower and pull the starter handle slowly with your right hand until you feel the compression. Then pull the starter handle strongly.

## Stopping the engine

Release the throttle trigger and then set the stop control lever to "O" position.

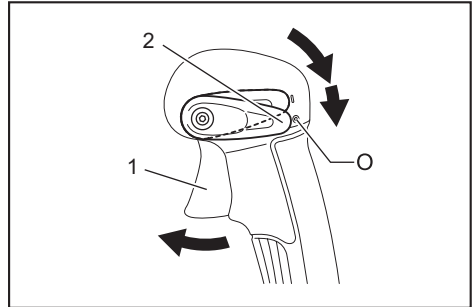

► 1. Throttle trigger 2. Stop control lever

## Prevention from carburetor icing

**NOTICE:** When environmental temperature is higher than 10°C, always return the lever to normal (sun mark) setting. Otherwise the engine may be damaged by overheating.

When the environmental temperature is low and humidity is high, water vapor may freeze inside the carburetor and the engine drives unsteadily (carburetor icing). Change the setting of the anti icing lever as follows if necessary.

1. Remove the screw and pull out the anti-icing lever.
2. Insert the anti-icing lever as follows:

### Warmer environment than 10°C

Set the nub to the sun mark (warmer position).

### 10°C or colder environment

Set the nub to the the snow mark (anti-icing position).

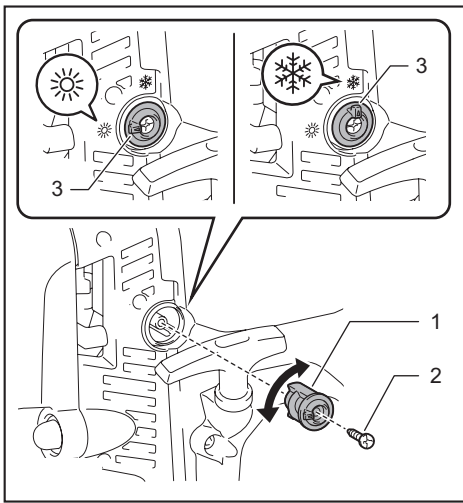

► 1. Anti-icing lever 2. Screw 3. Nub

3. Tighten the screw.

## Adjusting shoulder strap

1. Adjust the shoulder strap to a length that is comfortable to work while carrying the blower.

To tighten the strap, pull the end of the strap downwards.

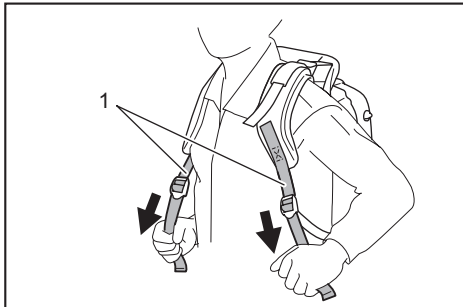

► 1. Shoulder strap

To loosen the strap, pull up the end of the fastener.

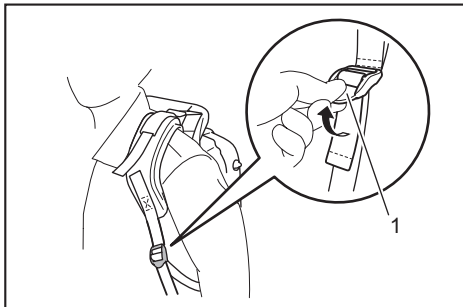

► 1. Fastener

Roll up the end of the strap and hold it with the band.

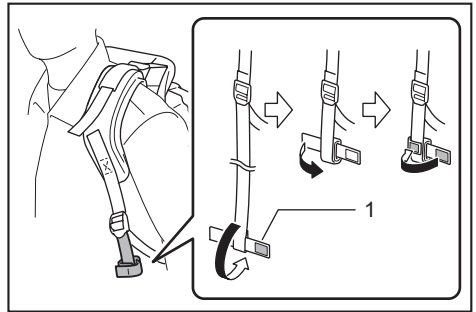

► 1. Band

2. Pull the stabilizer strap until there are no space left between your back and the blower housing.

To fasten the strap, pull the end of the strap downwards.

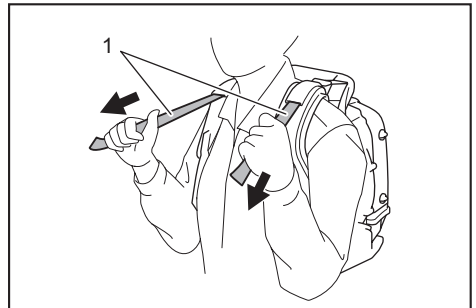

► 1. Stabilizer strap

To loosen the strap, pull up the end of the fastener.

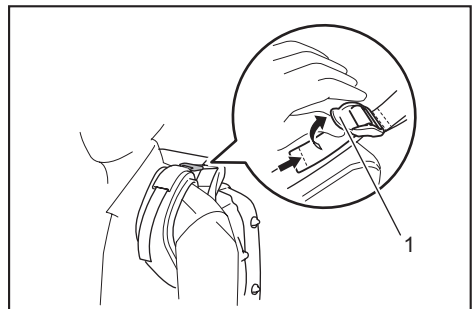

► 1. Fastener

## Hip belt

### Optional accessory

The hip belt enables the operator to carry the tool more stably.

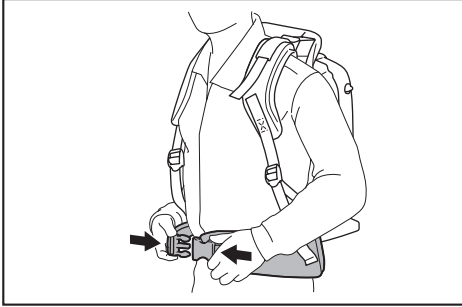

**CAUTION:** Make sure to release the hip belt buckle before unloading the blower.

## Adjusting the control lever position

Move the control handle along the swivel pipe to the most comfortable position. Then tighten the control handle with the clamp screw.

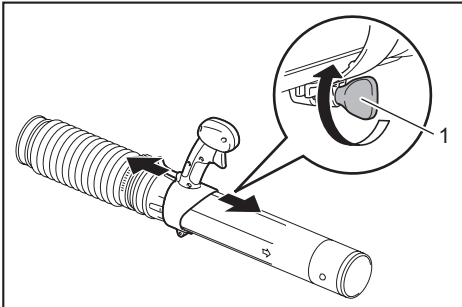

► 1. Clamp screw

## Blower Operation

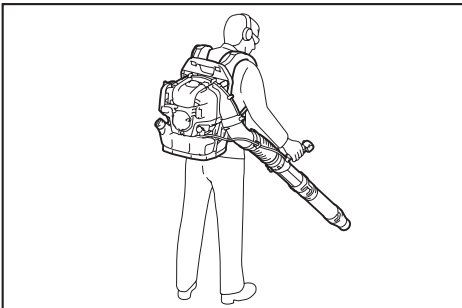

1. While operating the blower, adjust the throttle trigger / throttle lever so that the wind force is appropriate for the work location and conditions.

## 2. Adjusting engine speed.

Engine speed increases by pulling the throttle trigger. To decrease the engine speed, loosen the throttle trigger. The cruise control function allows the operator to maintain a constant engine speed without pulling the trigger lever. To increase the engine speed, turn the stop control lever to high speed. To decrease the engine speed, turn the stop control lever to low speed.

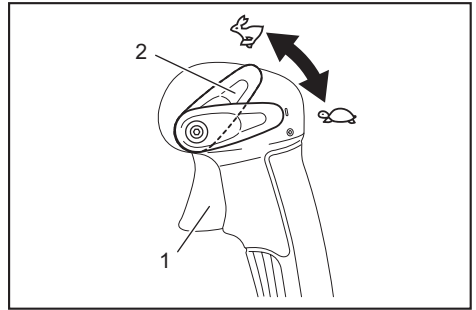

► 1. Throttle trigger 2. Stop control lever

## Transporting the blower

**CAUTION:** When transporting the blower, be sure to stop the engine.

**NOTICE:** Do not sit or stand on the blower or put a heavy object on it. It may damage the machine.

**NOTICE:** Maintain the blower in an upright position whenever transporting or storing. Transporting or storing in a position that is not upright may cause oil to spill inside the blower engine. This may result in oil leaks and white smoke from burning oil, and the air cleaner may become dirty with oil.

**NOTICE:** Do not drag the blower when transporting. Otherwise the blower housing may be damaged.

## MAINTENANCE

**CAUTION:** Before inspection and maintenance, stop the engine and allow it to cool down. Remove the spark plug and plug cap. Otherwise the operator may suffer burn or serious injury due to an accidental start-up.

**CAUTION:** After inspection and maintenance, make sure that all parts are assembled.

## Replacing engine oil

**CAUTION:** The engine main unit and engine oil still remain hot just after the engine is stopped. When replacing engine oil, make sure that the engine main unit and engine oil are sufficiently cooled down. Otherwise, there may remain a risk of scald. Allow sufficient time after stopping engine for the engine oil to return to the oil tank to ensure accurate reading of the oil amount.

**CAUTION:** If the oil filled above the limit, it may become dirty or may catch fire with white smoke.

**NOTICE:** Never discard replaced engine oil in garbage, ground or sewage. Disposal of oil is regulated by law. In disposal, always follow the relevant laws and regulations. For any points remaining unknown, contact Authorized Service Agent.

**NOTICE:** Oil will deteriorate even when it is kept unused. Perform inspection and replacement at regular intervals (replace with new oil every 6 months).

Deteriorated engine oil shortens the life of the sliding and rotating parts to a great extent. Be sure to check the period and quantity of replacement.

### Interval of replacement

After first 20 operating hours, followed by every 50 operating hours

### Recommended oil

- Makita/Dolmar genuine 4-stroke engine oil or
- API grade SF class or higher, SAE 10W-30 oil (automobile 4-stroke engine oil)

### Oil replacement procedure

Change the oil as follows:

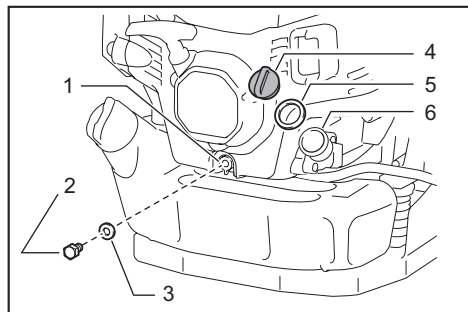

- 1. Drainage hole 2. Oil drain bolt 3. Gasket (aluminum washer) 4. Oil cap 5. Oil cap gasket 6. Oil port

1. Put the blower down on a level surface.
2. Put a waste oil container under the drainage hole to catch the oil as it drains out. The container should have a capacity of at least 140 ml to catch all of the oil.
3. Loosen the oil drain bolt to let the oil drain out. Be careful not to allow oil to get on the fuel tank or other parts.

**NOTICE:** Be careful not to lose the gasket (aluminum washer). Put the oil drain bolt in a location where it does not get dirt.

4. Remove the oil cap. (Removing the oil cap allows the oil to drain easily.)

**NOTICE:** Be sure to set the oil cap down in a location where it does not get dirt.

5. As the level of the oil being drained decreases, tilt the blower over on to the side with the drain so that the oil will completely drain out.
6. After the oil has completely drained out, tighten the oil drain bolt securely. If the bolt is not tightly fastened, it may result in oil leakage.

**NOTICE:** Do not forget to put the gasket (aluminum washer) back on when reattaching the drain plug.

7. Pour approximately 140 ml oil into the oil refill port up to the upper limit mark.

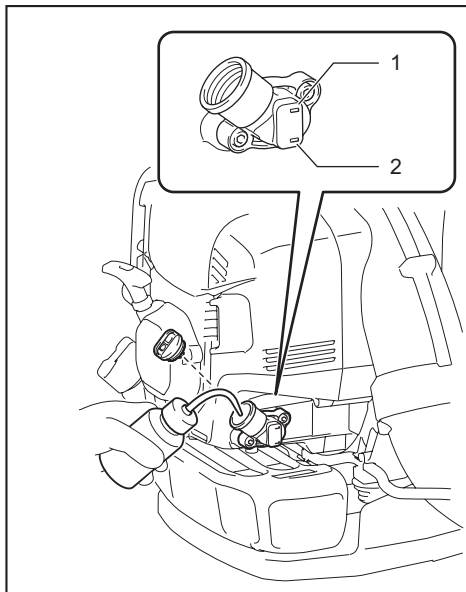

- 1. Upper limit mark 2. Lower limit mark

8. After filling with oil, tighten the oil cap securely to prevent oil leaks.

**NOTICE:** Do not forget to put the oil cap gasket back on when reattaching the oil cap.

## Cleaning of air cleaner

**⚠WARNING:** INFLAMMABLES STRICTLY PROHIBITED

### Interval of Cleaning and Inspection

Daily (every 10 operating hours)

### Cleaning procedure

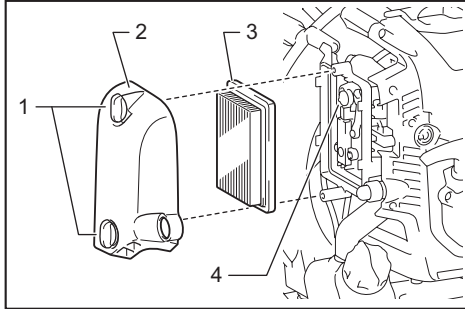

- 1. Knob bolts 2. Air cleaner cover 3. Element  
4. Breather

1. Loosen the knob bolts.
2. Remove the air cleaner cover.
3. Remove the element and clean off any dirt from the element with a cloth or air blow. Replace the element with a new one if it is damaged or very dirty.

**NOTE:** The element is a dry type and should not get wet. Never wash with water.

4. Wipe off any oil around the breather with a rag or cloth.
5. Install the element in the air cleaner case.
6. Attach the air cleaner cover and tighten the knob bolts.

**NOTICE:** Clean the element several times a day, if excessive dust adheres to it due to dusty environment.

**NOTICE:** If operation continues with the element remaining not cleared of oil, oil in the air cleaner may fall outside, resulting in oil contamination.

### Checking the spark plug

**⚠CAUTION:** Do not touch the spark plug while the engine is running. Otherwise electrical shock may result.

**⚠CAUTION:** Set the stop control lever/stop switch to OFF "O" position.

**⚠CAUTION:** Check the spark plug cord regularly. If it is damaged or torn, replace it. Otherwise electrical shock may result.

**NOTICE:** When removing the spark plug, clean the spark plug and cylinder head first, so that no dirt, sand, etc will enter the cylinder.

**NOTICE:** Remove the spark plug after the engine has cooled down in order to avoid damaging the threaded hole in the cylinder.

**NOTICE:** Install the spark plug properly into the threaded hole. If installed at an angle, the threaded hole in the cylinder will get damaged.

1. To open the plug cover, lift it and make a half turn of it.

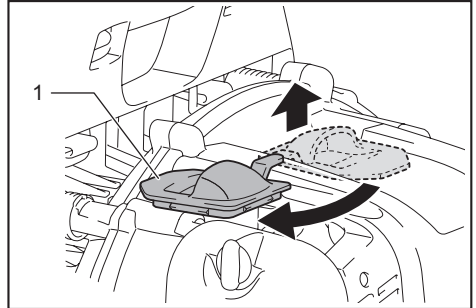

- 1. Plug cover

2. Use the box wrench provided as a standard accessory to remove and install the spark plug.

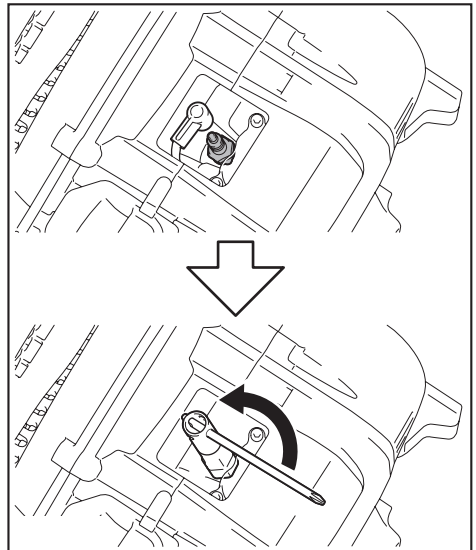

3. The appropriate clearance between two electrodes of spark plug is 0.7 to 0.8 mm. Adjust to the correct clearance when it is too wide or too narrow.

Clean thoroughly or replace the spark plug if it has accumulated carbon or contaminated.

For replacement, use NGK CMR6H.

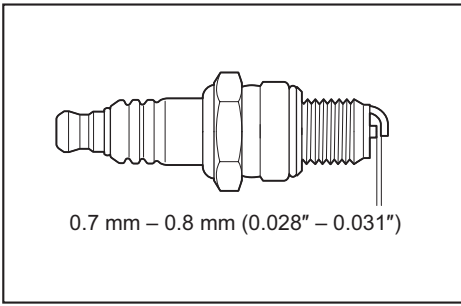

- To close the plug cover, make a half turn of it, and press around the dented part.

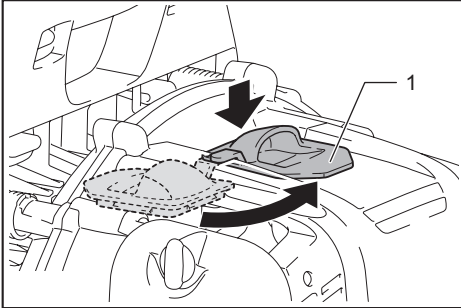

- Plug cover

## Cleaning the fuel filter

**CAUTION:** Make sure there is no damage on the fuel tank. If there are any damage on the fuel tank, ask authorized service center immediately for repair.

**NOTICE:** Clean the fuel filter regularly. Clogged fuel filter may cause difficulty of start-up or failure of engine speed increase.

Check the fuel filter regularly as follows:

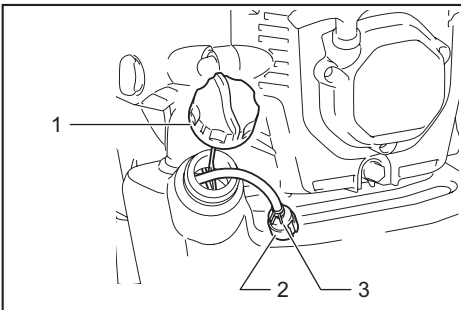

- Fuel tank cap
- Fuel filter
- Hose clamp

- Remove the fuel tank cap, drain the fuel to empty the tank. Check the tank inside for any foreign materials. If any, wipe clean such materials.
- Pull out the fuel filter with wire through the fuel filling port.

- If the fuel filter surface is contaminated, clean it with gasoline.

**NOTICE:** Follow the method specified by each local authority for disposing the gasoline used for cleaning the fuel filter.

**NOTICE:** Replace the fuel filter if it is excessively contaminated.

- After checking, cleaning or replacing, insert the fuel filter into the fuel pipe and fix it with the hose clamp. Reset the fuel filter in the fuel tank and tighten firmly the fuel tank cap.

## Adjustment of idling speed

**CAUTION:** The carburetor is factory adjusted. Never adjust other than idling speed. For other adjustments, ask your authorized service center.

Appropriate low-speed rotation is 2,800 min<sup>-1</sup> (rpm). If it is necessary to change the rotation speed, adjust the idle speed with a Phillips screwdriver. If the engine stops or runs unsteadily at idle, turn the adjusting screw to the right, and the idling speed increases. If the machine blows too strong at idle, turn the adjusting screw to the left, and the idling speed drops.

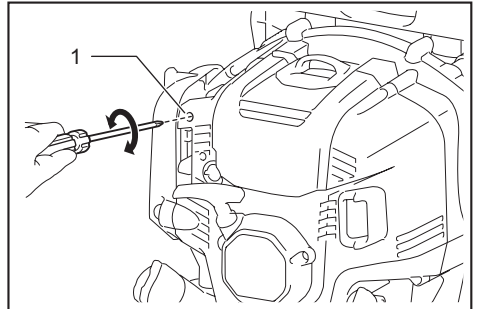

- Idling adjusting screw

## Checking throttle valve

If the control cable is bent or caught, the throttle valve does not contact with the idle adjusting screw, and it prevents the engine from proper idling. In such a case, reposition the control cable to ensure proper valve movement.



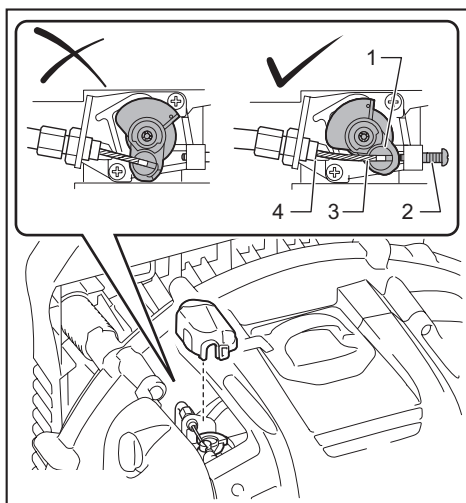

► 1. Throttle valve 2. Idling adjusting screw 3. Control cable 4. Throttle valve stopper

If the throttle valve does not touch the throttle valve stopper even you pull the throttle trigger fully or if the throttle valve does not touch the idling adjusting screw while idling, turn the cable adjusting bolt as follows:

1. Loosen the fixing nut.
2. If the throttle valve does not touch the throttle valve stopper, turn the cable adjusting bolt counterclockwise.

If the throttle valve does not touch the idling adjusting screw, turn the cable adjusting bolt clockwise.

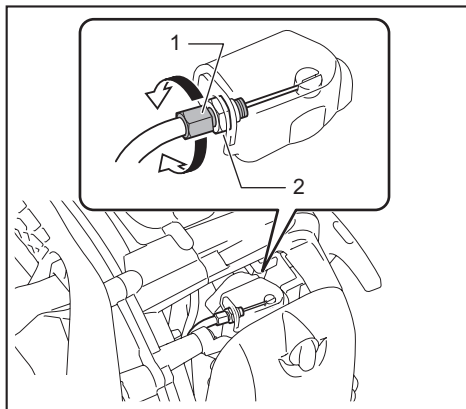

► 1. Cable adjusting bolt 2. Fixing nut

3. Tighten the fixing nut to fasten the cable adjusting bolt.
4. Check the movement of the throttle valve. The throttle valve comes to the position as illustrated when the throttle trigger/lever is pulled/turned.

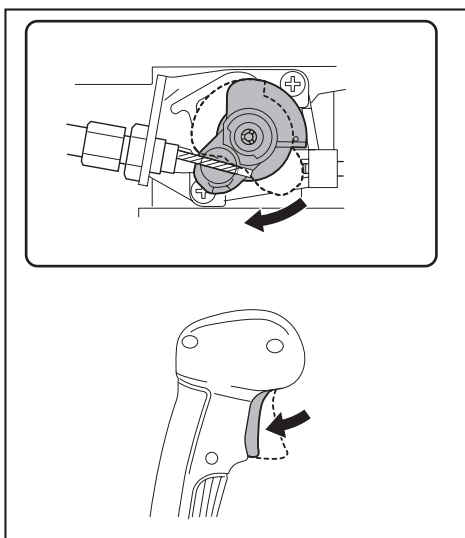

## Cleaning carburetor cover

If the carburetor cover gets dirty and it is difficult to check the throttle valve, clean the carburetor cover as follows:

**NOTICE:** Never use gasoline, benzine, thinner, alcohol or the like for cleaning the carburetor cover. Otherwise it may be tarnished.

1. Pass a slotted screwdriver through the hole on the engine cover. Release the clamp of the carburetor cover.

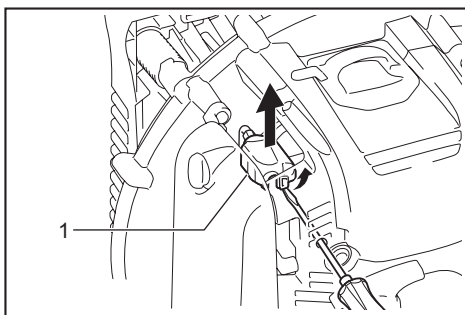

► 1. Carburetor cover

2. Clean the carburetor cover.

**NOTICE:** Use wet clean cloth for cleaning the carburetor cover.

3. Return the carburetor cover. Make sure the clamp of the carburetor cover clicks when it is set in place.

## Inspecting bolts, nuts and screws and other parts

Retighten loose bolts, nuts, etc.

Check for fuel and oil leakage.

Replace damaged parts with new ones for safety operation.

## Cleaning engine, cooling air inlet

Keep engine clean by wiping down with a cloth rag.

Keep the cylinder fins free of dust or dirt. Dust or dirt adhering to the fins may cause engine overheat and piston seizure.

Blowing air is taken in from the air inlet vent. When airflow drops down during operation, stop engine and inspect the air inlet vent for any blockages. Clean it if necessary. Such a blockage may cause overheat and damage the engine.

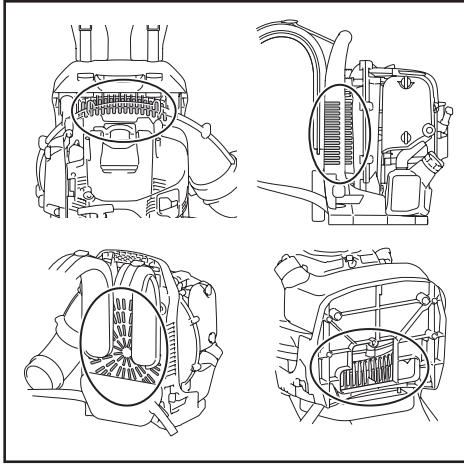

## Replacing gaskets and packings

Replace gaskets and packings if the engine is disassembled.

## Fault location

Fault	System	Observation	Cause
Engine not starting or with difficulty	Ignition system	Ignition sparks.	Fault in fuel supply or compression system, mechanical defect.
		No ignition sparks.	STOP-switch operated, wiring fault or short circuit, spark plug or connector defective, ignition module faulty.
	Fuel supply	Fuel tank filled.	Incorrect choke position, carburetor defective, fuel supply line bent or blocked, fuel dirty.
	Compression	No compression when pulled over.	Cylinder bottom gasket defective, crankshaft seals damaged, cylinder or piston rings defective or improper sealing of spark plug.
	Mechanical fault	Starter not engaging.	Broken starter spring, broken parts inside of the engine.
Warm start problems	-	Tank filled. Ignition sparks.	Carburetor contaminated, have it cleaned.
Engine starts but dies	Fuel supply	Tank filled.	Incorrect idling adjustment, carburetor contaminated.
			Fuel tank vent defective, fuel supply line interrupted, cable or STOP-switch faulty.
Insufficient performance	Several systems may simultaneously be affected	Engine idling poor.	Air filter contaminated, carburetor contaminated, muffler clogged, exhaust duct in the cylinder clogged.

Any maintenance or adjustment work that is not included and described in this manual is only to be performed by Authorized Service Agent.

## Storage

**⚠WARNING:** When draining the fuel, stop the engine and wait for the engine to cool down. Failure to do so may cause burns or fire.

**⚠CAUTION:** When you store the machine for a long time, drain all fuel from the fuel tank and carburetor, and keep it at a dry and clean place.

Drain fuel from the fuel tank and carburetor before storing the machine as follows:

1. Remove the fuel tank cap, and drain fuel completely. If there is any foreign materials remaining in the fuel tank, remove it completely.
2. Pull out the fuel filter from the refill port using a wire.
3. Push the primer pump until fuel is drained from there, and drain fuel coming into the fuel tank.
4. Reset the filter to the fuel tank, and securely tighten the fuel tank cap.
5. Then, continue to operate the engine until it stops.
6. Remove the spark plug, and drip several drops of engine oil through the spark plug hole.
7. Gently pull the starter handle so that engine oil will spread over the engine, and attach the spark plug.
8. Keep the machine with its carry handle upside.
9. Keep the drained fuel in a special container in a well-ventilated shade.

## Interval of inspection and maintenance

		Before operation	After fuelling	Daily (10h)	50h	200h	600h or 2 years whichever earlier	Before storage
Engine oil	Inspect / refill	○	-	-	-	-	-	-
	Replace	-	-	-	○ (Note1)	-	-	-
Tightening parts (bolt, nut)	Inspect	○	-	-	-	-	-	-
Cooling air inlet	Clean / inspect	○	-	-	-	-	-	-
Fuel tank	Clean / inspect	○	-	-	-	-	-	-
	Drain fuel	-	-	-	-	-	-	○ (Note3)
Throttle trigger / throttle lever	Check function	-	○	-	-	-	-	-
Stopping the engine	Check function	-	○	-	-	-	-	-
Adjustment of idling speed	Inspect / adjust	-	○	-	-	-	-	-
Air cleaner	Clean	-	-	○	-	-	-	-
	Inspect / replace if necessary	-	-	-	-	○	-	-
Control cable	Inspect / adjust	-	-	○	-	-	-	-
	Inspect / replace if necessary	-	-	-	-	○ (Note2)	-	-
Spark plug	Inspect / adjust gap if necessary	-	-	○	-	-	-	-
	Clean / replace if necessary	-	-	-	-	○	-	-
Plug cord	Inspect / replace if necessary	-	-	-	-	○ (Note2)	-	-
Fuel pipe	Inspect	-	-	○	-	-	-	-
	Replace	-	-	-	-	○ (Note2)	-	-
Fuel filter	Clean / replace if necessary	-	-	-	○	-	-	-
Oil tube	Inspect	-	-	-	-	○ (Note2)	-	-
Valve clearance (intake valve and exhaust valve)	Inspect / adjust	-	-	-	-	○ (Note2)	-	-
Muffler	Inspect / clean	-	-	-	-	○ (Note2)	-	-
Combustion chamber / valve / port	Inspect / clean	-	-	-	-	○ (Note2)	-	-
Engine	Overhaul	-	-	-	-	-	○ (Note2)	-
Carburetor	Drain fuel	-	-	-	-	-	-	○ (Note3)

Note1: Perform initial replacement after 20h operation.

Note2: For inspection, request Authorized Service Agent or a machine shop.

Note3: After emptying the fuel tank, continue to run the engine and drain fuel in the carburetor.

# TROUBLESHOOTING

Before asking for repairs, conduct your own inspection first. If you find a problem that is not explained in the manual, do not attempt to dismantle the tool. Instead, ask Dolmar/Makita Authorized Service Centers, always using Dolmar/ Makita replacement parts for repairs.

State of abnormality	Probable cause (malfunction)	Remedy
Engine does not start.	Failure to operate primer pump.	Push 7 to 10 times.
	Low pulling speed of starter rope.	Pull strongly.
	Lack of fuel.	Feed fuel.
	Clogged fuel filter.	Clean the fuel filter or replace with new one.
	Bent fuel tube.	Straighten the fuel tube.
	Deteriorated fuel.	Deteriorated fuel makes starting more difficult. Replace with new one. (Recommended replacement: 1 month)
	Excessive suction of fuel.	Set throttle lever from medium speed to high speed, and pull starter handle until engine starts. If engine will not start still, remove spark plug, make electrode dry, and reassemble them as they originally are. Then, start as specified.
	Detached plug cap.	Attach securely.
	Contaminated spark plug.	Clean the spark plug.
	Abnormal clearance of spark plug.	Adjust clearance.
	Other abnormality of spark plug.	Replace the spark plug.
	Abnormal carburetor.	Ask our authorized service center to inspect and repair it.
	Cannot pull the starter knob.	Ask our authorized service center to inspect and repair it.
Engine internal parts problem.	Ask our authorized service center to inspect and repair it.	
Engine stops soon. Engine speed does not increase.	Insufficient warm-up.	Perform warm-up operation.
	Choke lever is set to "CLOSE" although engine is warmed up.	Set to "OPEN".
	Clogged fuel filter.	Clean the fuel filter.
	Contaminated or clogged air cleaner.	Clean the air filter.
	Detached control cable.	Attach the control cable securely.
Engine internal parts problem.	Ask our authorized service center to inspect and repair it.	
Throttle does not return to idling speed.	Inproper throttle valve position.	Reposition the control cable. Adjust the throttle valve position by turning the cable adjusting bolt.
Engine does not stop. ⇒ Run engine at idling, and set choke lever to "CLOSE".	Detached connector.	Attach the connector securely.
	Abnormal electric system.	Ask our authorized service center to inspect and repair it.

## INHOUD

TECHNISCHE GEGEVENS.....	84	VOOR U DE MOTOR GAAT STARTEN .....	90
BELANGRIJKE VEILIGHEIDSVOORSCHRIFTEN .....	85	BEDIENING .....	92
BESCHRIJVING VAN DE ONDERDELEN.....	89	ONDERHOUD .....	95
MONTAGE.....	89	PROBLEEM OPLOSSEN .....	103

## TECHNISCHE GEGEVENS

Model:		MG5300
Type gasklep		Buisgashendel
Droog gewicht	zonder blaaspijp/met kussen	8,9 kg
	met blaaspijp	9,8 kg - 10,0 kg
Afmetingen (zonder blaaspijp, L x B x H)		320 mm x 450 mm x 475 mm
Luchtstroomsnelheid	(met lange pijp, rond mondstuk)	81 m/s
	(met korte pijp, rond mondstuk)	82 m/s
Luchtstroomvolume	(met lange pijp, rond mondstuk)	15 m <sup>3</sup> /minuut
	(met korte pijp, rond mondstuk)	15 m <sup>3</sup> /minuut
Maximaal motortoerental		6.400 min <sup>-1</sup>
Stationair toerental		2.800 min <sup>-1</sup>
Cilinderinhoud		52,5 cm <sup>3</sup>
Type motor		Luchtgekoelde 4-taktmotor met één cilinder
Brandstof		Autobenzine
Inhoud brandstoftank		1.800 cm <sup>3</sup>
Motorolie		SAE 10W-30 olie van API-classificatie SF-klasse of hoger (4-takt-motorolie voor auto's)
Olievolume van de motor		140 cm <sup>3</sup>
Carburateur		Type membraan
Bougie		NGK CMR6H
Elektrodeafstand		0,7 mm - 0,8 mm

- In verband met ononderbroken research en ontwikkeling behouden wij ons het recht voor bovenstaande technische gegevens te wijzigen zonder voorafgaande kennisgeving.
- De technische gegevens kunnen van land tot land verschillen.
- Het gewicht kan variëren afhankelijk van de hulpstukken.

### Trillingen

Model			MG5300		
Trillingen volgens EN15503	Rechterhandgreep	a <sub>hveq</sub>	Lange pijp	met rond mondstuk	2,2 (m/s <sup>2</sup> )
				met plat mondstuk	2,9 (m/s <sup>2</sup> )
		Onzekerheid K	Korte pijp	met rond mondstuk	2,2 (m/s <sup>2</sup> )
				met plat mondstuk	2,5 (m/s <sup>2</sup> )

### Geluid

Model		MG5300
Gemiddeld geluidsdrukkniveau volgens EN15503	L <sub>PAeq</sub>	96,0 (dB (A))
	Onzekerheid K	0,4 (dB (A))
Gemiddeld geluidsvermogen-niveau volgens EN15503	L <sub>WAeq</sub>	102,5 (dB (A))
	Onzekerheid K	1,6 (dB (A))

## Symbolen

Hieronder staan de symbolen die voor het gereedschap worden gebruikt. Zorg ervoor dat u weet wat ze betekenen alvorens het gereedschap te gebruiken.

	Wees vooral voorzichtig en let goed op.
	Lees de gebruiksaanwijzing.
	Verboden!
	Niet roken.
	Geen open vuur.
	Draag veiligheidshandschoenen.
	Draag oog- en gehoorbescherming.
	Hete delen - brandgevaar voor vingers en handen.
	Laat omstanders niet dichtbij komen.
	Houd mensen en huisdieren weg van het werkgebied.
	Brandstof (benzine)
	Handmatig starten van motor.
	Zet de motor uit.
	EHBO
	Aan/Start
	Uit/Stop
	Lang haar kan verstrikt raken en ongelukken veroorzaken.

## EG-verklaring van conformiteit

### Alleen voor Europese landen

De EG-verklaring van conformiteit is bijgevoegd als Bijlage A bij deze gebruiksaanwijzing.

## BELANGRIJKE VEILIGHEIDSVOORSCHRIFTEN

### Algemene instructies

1. Om verzekerd te zijn van een correcte en veilige bediening moet de gebruiker de instructies in deze gebruiksaanwijzing lezen, begrijpen en opvolgen om vertrouwd te raken met de bladblazer. Gebruikers die onvoldoende deskundig zijn riskeren ongelukken voor zichzelf en anderen door onjuiste bediening.
2. Het is aan te bevelen de bladblazer alleen uit te lenen aan personen die vertrouwd zijn met de werking hiervan.
3. Geef altijd de gebruiksaanwijzing mee wanneer u de bladblazer uitleent.
4. Onervaren gebruikers moeten zich door de dealer laten instrueren in de eerste beginselen voor het correcte gebruik van de bladblazer.
5. Kinderen en personen onder de 18 jaar mogen niet werken met de bladblazer. Personen boven de 16 jaar mogen in hun trainingsfase het gereedschap wel bedienen, maar dan alleen onder direct toezicht van een bevoegd instructeur.
6. Gebruik de bladblazer altijd met uiterste zorg en waakzaamheid.
7. Gebruik de bladblazer enkel wanneer u in goede lichamelijke conditie verkeert.
8. Verricht alle werkzaamheden steeds zorgvuldig en nauwgezet. De gebruiker is verantwoordelijk voor de veiligheid van derden.
9. Gebruik de bladblazer nooit wanneer u onder de invloed van alcohol of medicijnen bent.

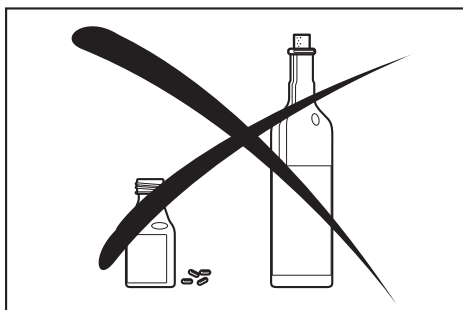

10. Gebruik het apparaat niet wanneer u zich moe voelt.
11. Bewaar deze instructies voor latere naslag.
12. Houd u aan en volg alle relevante veiligheidsinstructies, uitgegeven door beroepsverenigingen en verzekeringsinstanties. Maak geen enkele aanpassing of modificatie aan uw bladblazer, want dat kan uw veiligheid in gevaar brengen.
13. Breng nooit wijzigingen aan in het apparaat. Dat kan leiden tot gevaarlijke ongelukken of persoonlijk letsel.

## Persoonlijke-beschermingsmiddelen

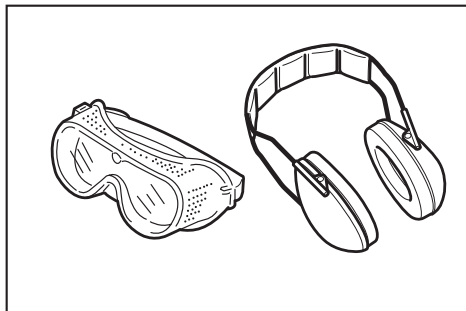

1. Zorg dat uw kleding passend en functioneel is, m.a.w. niet loshangend maar nauwsluitend zonder dat het u hindert in uw bewegingen. Draag geen sieraden, loszittende kledingstukken of lang haar dat in de luchtinlaat kan worden gezogen.
2. Ter voorkoming van hoofd-, oog-, hand- of voetletsel en om uw gehoor te beschermen, moet u tijdens het gebruik van de bladblazer de volgende beschermingsmiddelen gebruiken en beschermende kleding dragen.
3. Kleding moet sterk zijn en nauwsluitend zitten, maar moet volledige bewegingsvrijheid bieden. Vermijd ruimvallende jaszes, wijde of omgeslagen broekspijpen, shawls, loshangend haar of andere zaken die in de luchtinlaat gezogen kunnen worden. Draag een overall of lange broek om uw benen te beschermen. Draag geen korte broek.
4. Gemotoriseerd gereedschap maakt doorgaans lawaai dat uw gehoor kan beschadigen. Draag gehoorbeschermers (oordoppen of oorkleppen) om uw gehoor te beschermen. Zeer regelmatige of veelvuldige gebruikers moeten hun gehoor regelmatig laten testen.
5. Bij het gebruik van de bladblazer is het aanbevolen om handschoenen te dragen. Draag stevig schoeisel met antislipzolen.
6. Deugdelijke oogbescherming is vereist. Alhoewel de luchtstroom van u af gericht is, kunnen tijdens het gebruik van de bladblazer soms steentjes of takjes terugkaatsen.
7. Werk nooit met de bladblazer zonder uw ogen te beschermen met een goed passende veiligheidsbril of gezichtsmasker met afdoende bescherming van boven en opzij, die voldoet aan de voorschriften van EN166 en de plaatselijke veiligheidsisen.

8. Om inwendig letsel door het inademen van stof te voorkomen, dient u in stoffige omstandigheden een stofmasker te dragen.

## Bedoeld gebruik

Het gereedschap is bedoeld voor het wegblazen van stof.

## Starten van de bladblazer

1. Verzeker u ervan dat er geen kinderen of andere personen zich binnen een straal van 15 meter bevinden, en let ook op de eventuele aanwezigheid van dieren in de buurt.

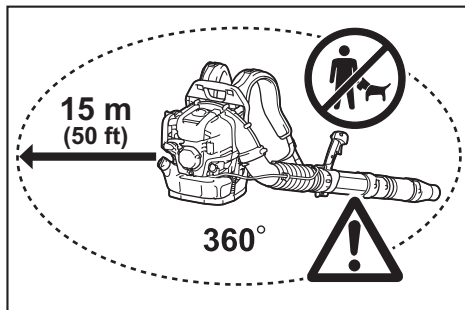

2. Voor ingebruikname moet u altijd eerst de bladblazer controleren op veilig gebruik:
  - Controleer of de gashendel goed functioneert. De gashendel moet vooral vrij en soepel kunnen bewegen.
  - Controleer ook de juiste werking van de gasvergrendelknop.
  - Controleer op vetvrije en droge handgrepen en test het functioneren van de I-O-schakelaar. Houd de handgrepen vrij van olie en brandstof.
3. Start de bladblazer alleen volgens de instructies. Probeer nooit om de motor op een andere manier te starten.

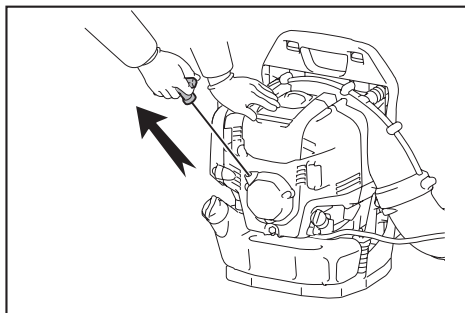

4. Gebruik de bladblazer en de bijgeleverde gereedschappen alleen voor de specifiek aangegeven doeleinden.
5. Start de motor van de bladblazer pas wanneer het gereedschap volledig is gemonteerd. Het gebruik van dit gereedschap is alleen toegestaan wanneer alle vereiste toebehoren er op zijn gemonteerd.

- De motor moet direct worden uitgeschakeld indien zich hier problemen mee voordoen.
- Wanneer u werkt met de bladblazer, moet u altijd uw vingers stevig rond de handgreep houden, waarbij de bedieningshendel tussen uw duim en wijsvinger ligt. Houd uw hand in deze positie zodat u het apparaat voortdurend goed onder controle kunt houden. Zorg ervoor dat uw bedieningshendel in goede staat verkeert en vrij blijft van vocht, vuil, olie en vet.
- Zorg er altijd voor dat u veilig en stevig staat.
- Draag de bladblazer tijdens gebruik op beide schouders, zoals het hoort. Draag de bladblazer niet aan één enkele schouderband. Anders kan dat leiden tot persoonlijk letsel.
- Werk met de bladblazer steeds in een zodanige stand dat u geen uitlaatgassen inademt. Laat nooit de motor van het apparaat draaien in een gesloten ruimte (gevaar voor verstikking en gasvergiftiging). Koolmonoxide is een geur- en kleurloos gas. Zorg altijd voor voldoende ventilatie.
- Schakel de motor uit wanneer u pauzeert of de bladblazer onbeheerd achterlaat. Berg hem op een veilige plaats op om te voorkomen dat hij beschadigd raakt, gevaar voor anderen kan opleveren of licht ontvlambare stoffen kan doen ontbranden.
- Leg een hete bladblazer nooit neer in droog gras of op andere brandbare materialen.
- Tijdens gebruik moeten alle bij het apparaat geleverde veiligheidsvoorzieningen en beschermkappen worden gebruikt.
- Laat de motor nooit draaien met een defecte uitlaatdemper.

## Vervoer

- Schakel de motor uit tijdens het vervoeren.

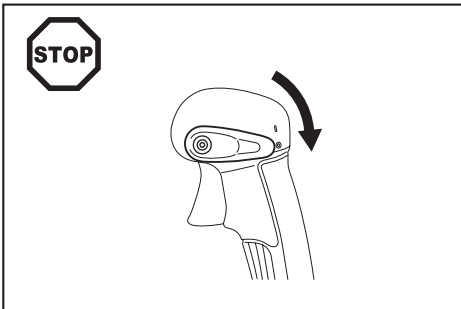

- Zorg dat de bladblazer tijdens vervoer in een auto of vrachtwagen stabiel is neergezet, om brandstoflekkage te voorkomen.
- Voor vervoer van de bladblazer dient u te zorgen dat de brandstoftank helemaal leeg is.
- Pak de draagbeugel en til de bladblazer op wanneer u hem wilt dragen. Sleep de bladblazer niet mee aan het mondstuk, de blaaspip of andere onderdelen.
- Houd de bladblazer stevig vast tijdens het vervoer.
- Voor het optillen van de bladblazer dient u de knieën te buigen en voorzichtig te zijn dat u uw onderrug niet overbelast.

## Brandstof bijvullen

- Schakel de motor uit tijdens het bijvullen van brandstof, blijf uit de buurt van open vuur en rook beslist niet.

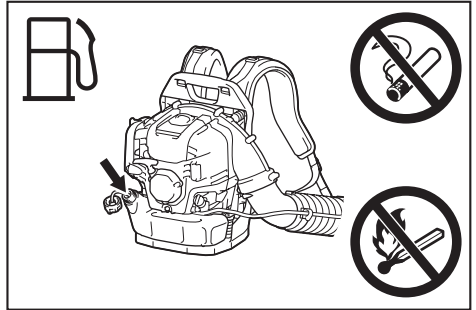

- Voorkom huidcontact met aardolieproducten, zoals benzine. Adem geen brandstofdampen in. Draag altijd beschermende handschoenen tijdens het bijvullen van brandstof. Verwissel regelmatig uw beschermende kleding en reinig die ook regelmatig.
- Vermijd het morsen van brandstof of olie om vervuiling van de grond te voorkomen (ter bescherming van het milieu). Veeg gemorste brandstof direct af en maak de bladblazer goed schoon. Laat natte doeken eerst opdrogen voordat u ze weggooit in een goed sluitende afvalbak om het gevaar van spontane ontbranding te voorkomen.
- Zorg dat u geen brandstof op uw kleding morst. Verkleed u onmiddellijk als brandstof op uw kleding is gemorst (vanwege brandgevaar).
- Controleer regelmatig de brandstoftankdop op lekkage en let op dat de dop goed afsluit.
- Draai de brandstoftankdop zorgvuldig vast. Start de motor altijd op een andere plaats (tenminste 3 meter verwijderd) dan waar u brandstof hebt bijgevuld.

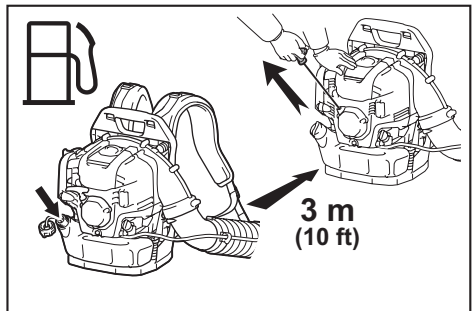

- Vul nooit brandstof bij in een gesloten ruimte. Brandstofdampen vormen zeer brandbare gassen op grondniveau (explosiegevaar).
- Vervoer en bewaar brandstof uitsluitend in goedgekeurde jerrycans. Zorg dat uw brandstofvoorraad niet toegankelijk is voor kinderen.
- Vul nooit brandstof bij wanneer de motor heet is of nog draait.
- Vul nooit meer brandstof bij dan opgegeven in "TECHNISCHE GEGEVENS".



## Werkwijze

1. Gebruik de bladblazer alleen bij helder licht en goed zicht. Pas op voor natte of glibberige plaatsen, ijzel, sneeuw en ijs (gevaar voor uitglijden) en krappe ruimten. Zorg dat u altijd stevig staat.
2. Werk nooit op een instabiele ondergrond of een steile helling.
3. Werk nooit vanaf een ladder of een hoge plaats. Anders bestaat de kans op letsel.
4. Om gevaar voor persoonlijk letsel te voorkomen, mag u nooit de luchtstroom op omstanders richten, want de hoge luchtdruk kan schadelijk zijn voor de ogen en de krachtige luchtstroom kan gruis e.d. met grote snelheid uitwerpen.
5. Plaats nooit enig voorwerp in de luchtinlaat van het apparaat of in de blaaspijp van de bladblazer. Dat kan de ventilatorschoep beschadigen en kan gevaar voor ernstig letsel opleveren, zowel voor de gebruiker als voor omstanders, omdat het voorwerp of gebroken onderdelen op hoge snelheid kunnen worden weggeslingerd.
6. Let op de windrichting, d.w.z. werk niet tegen de windrichting in.
7. Om gevaar voor struikelen en verlies van controle te voorkomen, mag u nooit met het apparaat werken terwijl u achteruit loopt.
8. Schakel de motor altijd uit voordat u het apparaat gaat reinigen of onderhouden en voordat u onderdelen gaat vervangen.
9. Neem regelmatig een pauze om verlies van controle door vermoeidheid te voorkomen. Wij raden u aan om elk uur een rustpauze van 10 tot 20 minuten te nemen.
10. Gebruik het apparaat niet te dicht bij ramen, enz.
11. Om fysieke gevolgen door trillingen en/of gehoorschade te voorkomen, dient u het apparaat zo veel mogelijk op een laag toerental te gebruiken en de gebruiksduur te beperken.
12. Gebruik het apparaat alleen op een redelijke tijd van de dag. Gebruik de bladblazer niet in de vroege ochtend of erg laat in de avond, wanneer het apparaat hinder voor omwonenden kan opleveren.
13. Het is aanbevolen om het afval voor het blazen los te maken met een hark of bezem.
14. Onder stoffige omstandigheden kunt u de omgeving voor het blazen licht besproeien, zo nodig met een waternevelsproeier.
15. Verstel de lengte van het blaasmondstuk zodat de luchtstroom dichtbij de grond kan werken.
16. Om het geluidsniveau te minimaliseren, dient u het aantal apparaten dat tegelijkertijd wordt gebruikt beperkt te houden.
17. Na het gebruik van de bladblazer en andere apparaten, moet u OPRUIMEN! Werp alle afval in een afvalbak.
18. Verhoog het motortoerental niet meer dan noodzakelijk. Weggeblazen voorwerpen kunnen leiden tot persoonlijk letsel.
19. De uitlaatdemper wordt tijdens gebruik heet. Raak de uitlaatdemper niet aan omdat dit kan leiden tot brandwonden op uw huid.

20. Gebruik het apparaat niet in een omgeving met explosiegevaar, zoals een omgeving met licht ontvlambare vloeistoffen, gassen of stof. Het apparaat genereert vonken die stof of dampen kunnen doen ontsteken.

## Onderhoudsinstructies

1. Ga milieubewust te werk. Gebruik de bladblazer met zo min mogelijk lawaai en vervuiling als mogelijk. Laat vooral de afstelling van de carburateur regelmatig controleren.
2. Maak de bladblazer regelmatig schoon en controleer of alle bouten en moeren stevig vast zitten.
3. Onderhoud of bewaar de bladblazer nooit in de nabijheid van open vuur, vonken, enz.

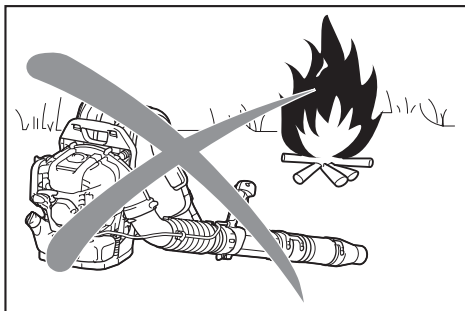

4. Sla de bladblazer altijd op met een lege brandstoftank in een goed ventilerende en afgesloten ruimte.
5. Het uitvoeren van onderhoud of reparaties door de gebruiker is beperkt tot de in deze gebruiksaanwijzing beschreven punten. Alle andere werkzaamheden dienen door een erkend servicecentrum uitgevoerd te worden.
6. Gebruik uitsluitend originele reserveonderdelen en accessoires geleverd door Makita/Dolmar. Het gebruik van niet-goedgekeurde onderdelen en gereedschappen kan leiden tot ongelukken en letsel. Makita/Dolmar aanvaardt geen enkele aansprakelijkheid voor ongelukken of schade die voortvloeit uit het gebruik van enige niet-goedgekeurde onderdelen of accessoires.
7. Een verkeerde reparatie of slecht onderhoud kan de levensduur van het apparaat verkorten en de kans op ongelukken vergroten.

## EHBO

1. Voor het geval van ongelukken dient een goed gevulde eerste-hulpkoffer in de nabijheid van de werkzaamheden aanwezig te zijn. Vul direct na gebruik van de inhoud de eerste-hulpkoffer weer aan.
2. Geef de volgende informatie wanneer u om hulp vraagt:
  - Plaats van het ongeval
  - Beschrijving van het ongeval
  - Aantal gewonden
  - Aard van de verwondingen
  - Uw naam

# BESCHRIJVING VAN DE ONDERDELEN

MG5300

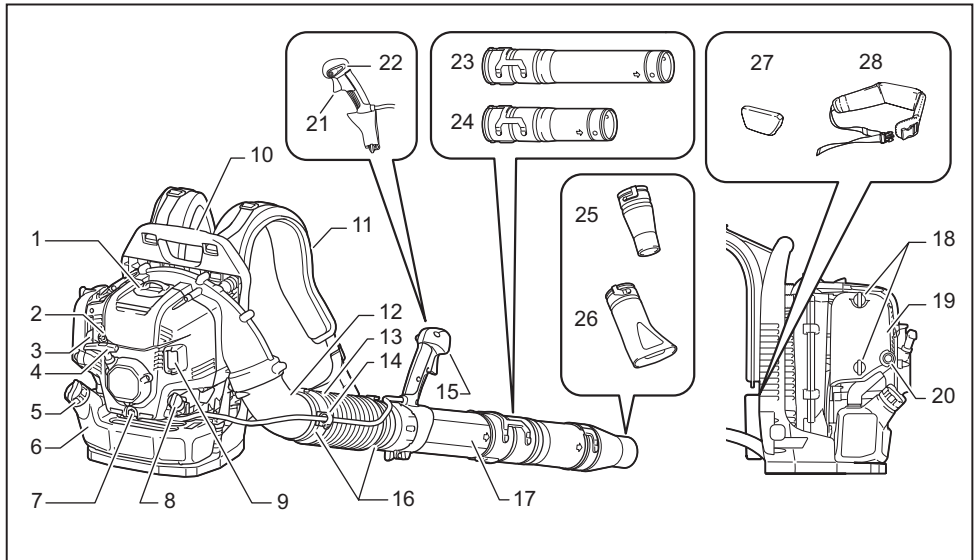

1	Bougiedeksel	9	Uitlaatdemper	17	Zwenkpijp	25	Rond mondstuk
2	Antivrieshendel	10	Draagbeugel	18	Knopbout (van luchtfilterdeksel)	26	Plat mondstuk (optioneel accessoire)
3	Chokehendel	11	Schouderband	19	Luchtfilterdeksel	27	Kussen (optioneel accessoire)
4	Trekstarthandgreep	12	Elleboogpijp	20	Opvoerpomp	28	Heupgordel (optioneel accessoire)
5	Brandstoftankdop	13	Flexibele pijp	21	Gastrekker	-	-
6	Brandstoftank	14	Kabelhouder	22	Stophendel	-	-
7	Olieaftapbout	15	Bedieningshendel	23	Lange pijp (optioneel accessoire)	-	-
8	Olievuldop	16	Slangklem	24	Korte pijp (optioneel accessoire)	-	-

- De standaardaccessoires kunnen van land tot land verschillen.

## MONTAGE

**⚠ LET OP:** Alvorens u enige werkzaamheden aan de bladblazer gaat verrichten, zet u altijd eerst de motor af en trekt u de bougiekap van de bougie af.

**⚠ LET OP:** Start de bladblazer pas nadat deze volledig is gemonteerd.

**⚠ LET OP:** Draag altijd beschermende handschoenen.

## De blaaspijpen aanbrengen

1. Steek de zwenkpijp in de flexibele pijp en zet deze beide vast met de slangklem.

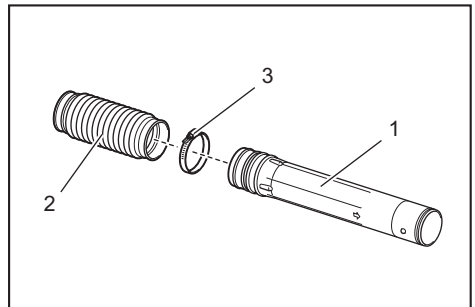

- 1. Zwenkpijp 2. Flexibele pijp 3. Slangklem

2. Draai de klemmschroef los en verwijder hem.

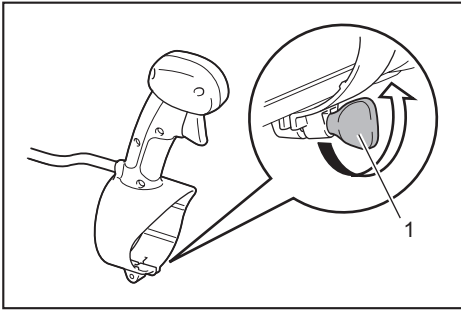

► 1. Klemmschroef

Wees voorzichtig de kabel niet te verdraaien bij het aanbrengen van de bedieningshendel.

3. Bevestig de bedieningshendel/handgreep aan de zwenkpijp en zet deze vast met de klemmschroef.

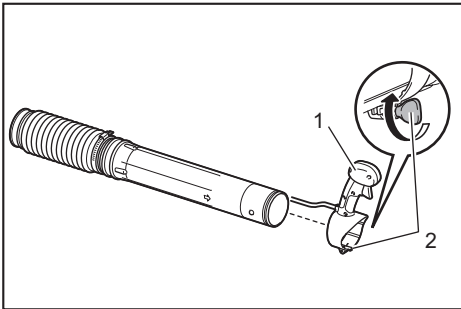

► 1. Bedieningshendel 2. Klemmschroef

4. Bevestig de flexibele pijp aan de elleboogpijp.

Steek de elleboogpijp op de flexibele pijp. Bevestig de kabelhouder tussen de slangklem en de flexibele pijp. Maak de kabelhouder, de flexibele pijp en de elleboogpijp vast met de slangklem. Plaats de bedieningskabel op de kabelhouder en sluit de kabelhouder.

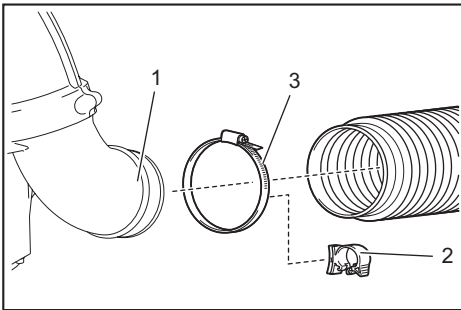

► 1. Elleboogpijp 2. Kabelhouder 3. Slangklem

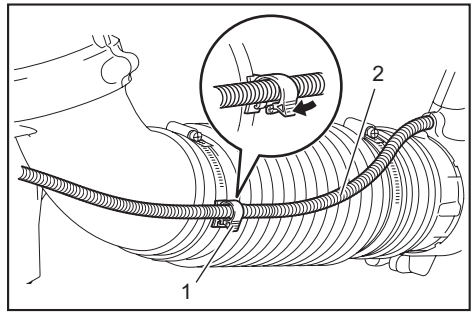

► 1. Kabelhouder 2. Bedieningskabel

5. Bevestig de lange/korte pijp aan de zwenkpijp. Draai de lange/korte pijp rechtsom om hem te vergrendelen. Bevestig vervolgens het blaasmondstuk aan de lange/korte pijp. Draai het blaasmondstuk rechtsom om hem te vergrendelen.

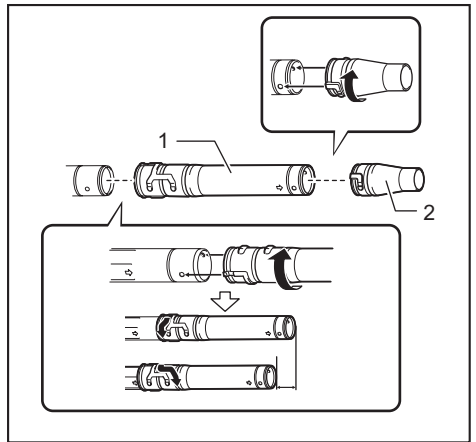

► 1. Lange/korte pijp 2. Blaasmondstuk

6. Zorg ervoor dat alle klemmen stevig vast zitten. Controleer of de gasklep correct beweegt overeenkomstig de bediening van de gastrekker/gashendel.

Als de gastrekker/gashendel niet helemaal kan worden ingeknepen/gedraaid of als de gastrekker/gashendel niet terugkeert naar de correcte stand, raadpleegt u het hoofdstuk ONDERHOUD om de gasklep af te stellen.

## VOOR U DE MOTOR GAAT STARTEN

### De motorolie controleren en bijvullen

**⚠ LET OP:** Voordat u de motorolie bijvult, moet u de motor uitzetten en laten afkoelen. Anders zou u brandwonden kunnen oplopen.

**KENNISGEVING:** Bij gebruik van slechte olie zal de motor onregelmatig starten.

**KENNISGEVING:** Verwijder stof of vuil rond de olievulopening voordat u de olievuldop eraf draait. Zorg er ook voor dat geen stof of zand op de losse olievuldop komt. Anders kan zand of stof dat aan de olievuldop kleeft leiden tot onregelmatige olietoevoer of slijtage van de motoronderdelen, hetgeen storingen kan veroorzaken.

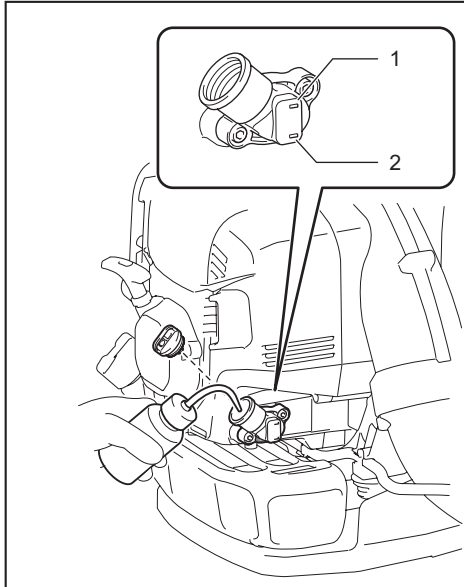

► 1. Bovengrens 2. Ondergrens

## Inspecteren

Plaats de bladblazer op een vlakke ondergrond en verwijder de olievuldop. Let op of het oliepeil tussen de boven- en ondergrenzen staat. Als het oliepeil niet tot aan de ondergrens komt, dient u nieuwe olie bij te vullen. Ververs de olie wanneer die vuil is of duidelijk van kleur veranderd is. (Zie onder "De motorolie verversen" voor de werkwijze en de regelmaat waarmee u de olie moet verversen.)

## Bijvullen

Plaats de bladblazer op een vlakke ondergrond en verwijder de olievuldop. Vul olie bij tot aan de bovengrens op de oliepeilaanduiding. Over het algemeen moet na ongeveer elke 20 bedrijfsuren motorolie worden bijgevuld (na elke 10 - 15 keer brandstof bijvullen).

## Aanbevolen motorolie

- Originele Makita/Dolmar 4-taktmotorolie of
- SAE 10W-30 olie van API-classificatie SF-klasse of hoger (4-taktmotorolie voor auto's)

## Olievolume

Olievolume: ongeveer 140 ml

**KENNISGEVING:** Sla de bladblazer op terwijl hij rechtop staat op een horizontale ondergrond. De oliepeilaanduiding geeft niet de correcte hoeveelheid olie aan als de bladblazer schuin staat en olie in de motor is gestroomd. Dit kan resulteren in te veel olie bijvullen.

**KENNISGEVING:** Vul niet te veel olie bij. Overtollige olie kan uit de ontluchting van het luchtfilter komen en de omringende onderdelen bevuild, of er kan witte rook worden uitgestoten doordat overtollige olie wordt verbrand.

## Na het bijvullen van olie

Veeg gemorste olie af met een doek.

## Brandstoftoevoer

**⚠WAARSCHUWING:** Voor het bijvullen van brandstof zet u de motor uit en wacht u tot die afgekoeld is. Anders kan na ontvlaming brand ontstaan en kunt u brandwonden oplopen.

**⚠WAARSCHUWING:** Brandstof moet worden bijgevuld op een plaats waar geen open vuur is om ontvlaming en brand te voorkomen. Breng nooit enig brandend voorwerp (sigaret e.d.) dichtbij de plaats waar u brandstof bijvult.

**⚠WAARSCHUWING:** Kies een vlakke ondergrond voor het bijvullen van brandstof. Vermijd onstabiele plaatsen voor het bijvullen van brandstof. Vul brandstof bij bij helder licht en goed zicht.

**⚠WAARSCHUWING:** Open de brandstoftankdop langzaam. Door inwendige druk kan brandstof uit de vulopening worden gemorst.

**⚠WAARSCHUWING:** Wees voorzichtig dat u geen brandstof morst. Veeg gemorste brandstof af.

**⚠WAARSCHUWING:** Vul brandstof bij op een goed geventileerde plaats.

**⚠WAARSCHUWING:** Kies een vrije, open omgeving voor het bijvullen van brandstof.

**⚠WAARSCHUWING:** Ga voorzichtig om met brandstof.

**⚠LET OP:** Als brandstof op uw huid of in uw ogen komt, kan dit leiden tot allergische reacties of irritatie. Roep onmiddellijk medische hulp in wanneer u een fysiek probleem waarneemt.

**KENNISGEVING:** Vul GEEN olie bij in de brandstoftank.

## Brandstof

**⚠WAARSCHUWING:** Sla de machine en de brandstoftank op een koele plaats op, uit de zon.

**⚠WAARSCHUWING:** Bewaar brandstof nooit in uw auto.

De motor is een viertaktmotor. Zorg dat u altijd benzine voor auto's gebruikt (normaal of super).

**KENNISGEVING:** Gebruik nooit benzine gemengd met olie, zoals 2-taktolie of motorolie. Dat veroorzaakt overmatige koolafzetting en mechanische storingen.

**OPMERKING:** Bewaar brandstof in een speciale jerrycan in een goed geventileerde ruimte in de schaduw. Gebruik de brandstof binnen 4 weken. Anders kan brandstof al binnen een dag verslechteren.

## Werkwijze voor brandstof bijvullen

**⚠ LET OP:** Als de tankdop niet goed werkt of beschadigd is, dient u deze te vervangen.

**⚠ LET OP:** De tankdop zal na verloop van tijd versleten raken. Vervang hem om de twee tot drie jaar.

**KENNISGEVING:** Vul GEEN brandstof bij in de vulopening voor de motorolie.

1. Draai de brandstoftankdop een beetje los om de overdruk uit de tank te laten ontsnappen.
2. Draai de brandstoftankdop eraf en vul brandstof bij terwijl u de lucht uit de brandstoftank laat ontsnappen door de brandstofvulopening naar boven gericht te houden. Vul NOOIT brandstof bij tot aan de bovenrand van de tank.
3. Draai de tankdop weer stevig vast nadat u klaar bent met brandstof bijvullen.

## BEDIENING

### De motor starten

**⚠ WAARSCHUWING:** Probeer nooit de motor te starten op dezelfde plek als waar u brandstof hebt bijgevuld. Hierdoor kan ontvlaming en brand ontstaan. Ga voor het starten van de motor minstens 3 meter weg van de plek waar brandstof is bijgevuld.

**⚠ WAARSCHUWING:** De uitlaatgassen van de motor zijn giftig. Laat de motor niet draaien op een slecht geventileerde plaats, bijvoorbeeld in een tunnel, in een gebouw enz. Het gebruik van de motor op een slecht geventileerde plaats kan leiden tot vergiftiging door uitlaatgassen.

**⚠ WAARSCHUWING:** Zet de motor uit en inspecteer hem onmiddellijk wanneer u na het starten iets vreemds waarneemt, zoals een vreemd geluid, vreemde geur of trillingen. Als u de motor blijft gebruiken terwijl zich een dergelijk abnormaal verschijnsel voordoet, kan dat leiden tot ongelukken.

**⚠ WAARSCHUWING:** Raak de hete motorcap niet aan. Anders zou u brandwonden kunnen oplopen.

**⚠ WAARSCHUWING:** Verzekert u voor het starten van de motor ervan dat er geen brandstoflekkage is.

**⚠ WAARSCHUWING:** Controleer of de motor daadwerkelijk uit gaat wanneer u de stopschakelaar in de stand "O" zet.

## Wanneer de motor koud is of na het bijvullen van brandstof (koude start)

1. Plaats de bladblazer op een vlakke ondergrond.
2. I/O-stand

Zet de stophendel in de stand "I".

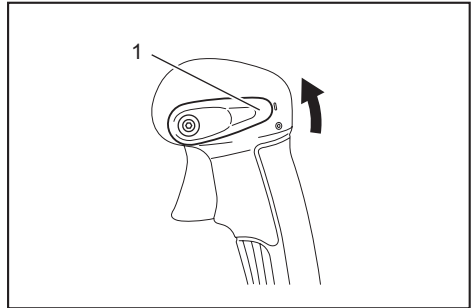

► 1. Stophendel

3. Blijf op de opvoerpomp drukken totdat er brandstof in de opvoerpomp komt.

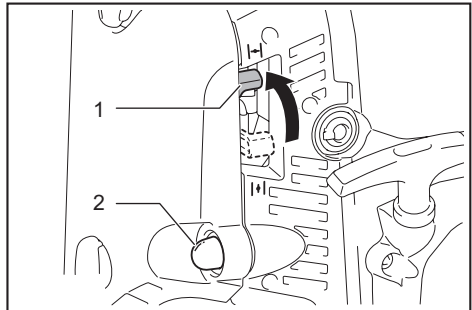

► 1. Chokehendel 2. Opvoerpomp

**OPMERKING:** Doorgaans komt er na 7 tot 10 keer drukken brandstof in de carburateur.

**OPMERKING:** Als buitensporig vaak op de opvoerpomp wordt gedrukt, zal het overschot aan benzine terugstromen naar de brandstoftank.

4. Zet de chokehendel omhoog in de gesloten stand.
5. Plaats uw linkerhand bovenop de bladblazer en trek langzaam met uw rechterhand aan de trekstarthandgreep tot u compressie voelt. Trek daarna krachtig aan de trekstarthandgreep.

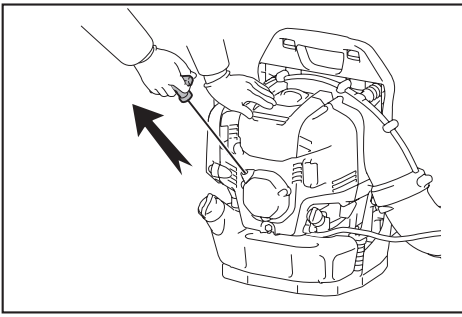

**KENNISGEVING:** Trek het trekstartkoord nooit volledig uit.

**KENNISGEVING:** Laat de trekstarthandgreep geleidelijk teruglopen in de behuizing. Als u dat niet doet, kan de trekstarthandgreep tegen uw lichaam aan zwiepen of het trekstartkoord niet goed opgewonden worden.

**OPMERKING:** Als de motor ontsteekt en afslaat, zet u de chokehendel terug in de geopende stand en trekt u enkele malen aan de trekstarthandgreep om de motor opnieuw te starten.

6. Nadat de motor is gestart, zet u de chokehendel omlaag in de geopende stand.

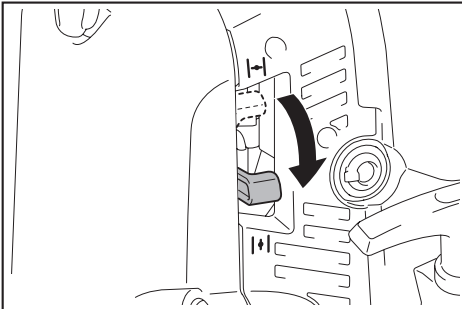

**OPMERKING:** Zet de chokehendel helemaal open voordat u de gashendel/gastrekker bedient.

**OPMERKING:** Bij lage temperatuur of wanneer de motor niet warm genoeg is, mag u nooit de chokehendel plotseling helemaal open zetten. Anders kan de motor afslaan.

7. Laat de motor gedurende 2 tot 3 minuten opwarmen op stationair of een laag motortoerental.

8. Het opwarmen is voltooid wanneer het motortoerental vanaf stationair draaien snel toeneemt zodra u vol gas geeft.

**OPMERKING:** Als u meerdere keren aan de trekstarthandgreep trekt met de chokehendel in de gesloten stand, kan de motor moeilijk te starten zijn omdat deze door te veel brandstof is verzopen. Als de motor door te veel brandstof is verzopen, verwijdt u de bougie en trekt u een paar keer snel aan de trekstarthandgreep om het overschot aan brandstof te verwerken. Maak de elektrode van de bougie goed droog.

## Wanneer de motor warm is (warme start)

**⚠️ ALET OP:** Pas op dat u uw hand niet verbrandt. Draag handschoenen bij het starten van de motor.

1. Plaats de bladblazer op een vlakke ondergrond.
2. Druk enkele keren op de opvoerpomp.
3. Zorg ervoor dat de chokehendel open staat.
4. Plaats uw linkerhand bovenop de bladblazer en trek langzaam met uw rechterhand aan de trekstarthandgreep tot u compressie voelt. Trek daarna krachtig aan de trekstarthandgreep.

## De motor uitzetten

Laat de gastrekker los en zet daarna de stophendel in de stand "O".

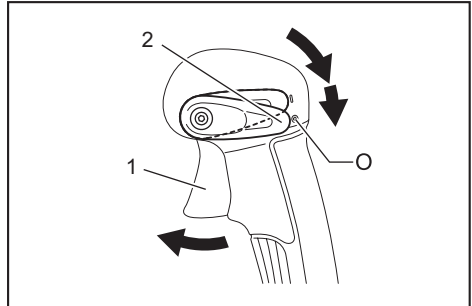

- 1. Gastrekker 2. Stophendel

## Ijsafzetting in de carburateur voorkomen

**KENNISGEVING:** Wanneer de omgevingstemperatuur hoger is dan 10°C, zet u de hendel altijd terug in de normale stand (aangegeven met een zonnetje). Ander kan de motor door oververhitting beschadigd worden.

Wanneer de omgevingstemperatuur laag is en de luchtvochtigheid hoog is, kan waterdamp binnenin de carburateur bevriezen, waardoor de motor onregelmatig gaat draaien (ijsafzetting in de carburateur). Verander indien nodig de stand van de antivrieshendel als volgt.

1. Verwijder de schroef en trek de antivrieshendel eruit.
2. Plaats de antivrieshendel als volgt:

### In een warmere omgeving dan 10°C

Zet de nok op de markering 'zon' (warme stand).

### 10°C of koudere omgeving

Zet de nok op de markering 'sneeuw' (antivriesstand).

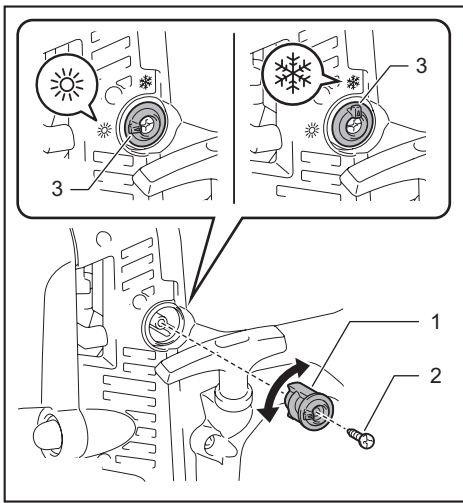

► 1. Antivrieshendel 2. Schroef 3. Nok

3. Draai de schroef vast.

## De schouderband verstellen

1. Stel de schouderband in op een lengte waarbij u comfortabel kunt werken met de bladblazer op uw rug. Om de band strak te trekken, trekt u het uiteinde van de band omlaag.

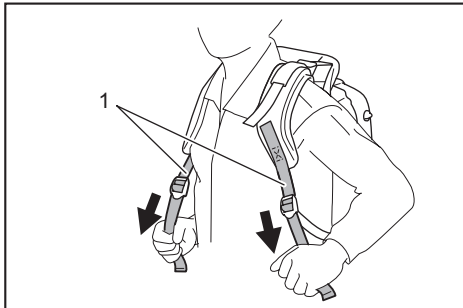

► 1. Schouderband

Om de band losser te maken, trekt u het uiteinde van de gesp omhoog.

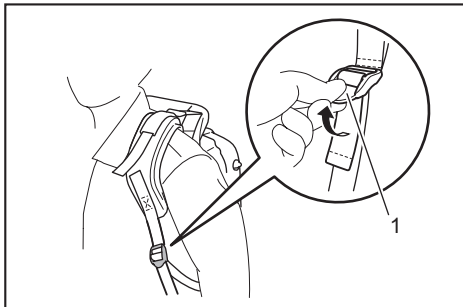

► 1. Gesp

Rol het uiteinde van de band op en klem het vast met de strip.

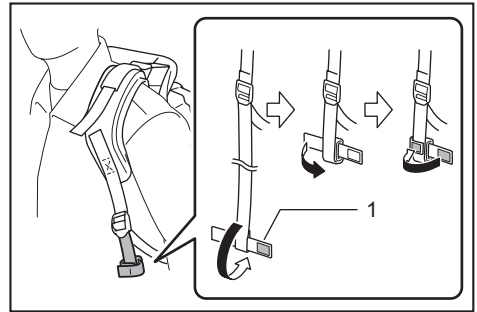

► 1. Strip

2. Trek aan de stabilisatieband totdat er geen speling meer open blijft tussen uw rug en de behuizing van de bladblazer.

Om de band strak te trekken, trekt u het uiteinde van de band omlaag.

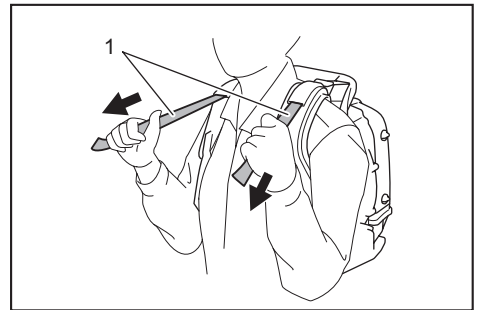

► 1. Stabilisatieband

Om de band losser te maken, trekt u het uiteinde van de gesp omhoog.

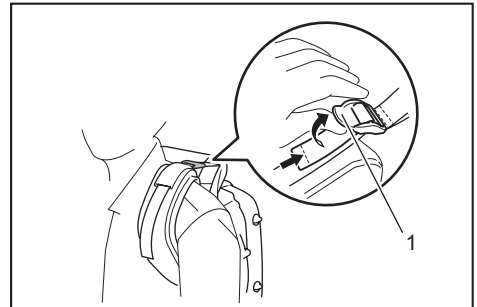

► 1. Gesp

## Heupgordel

### Optioneel accessoire

Met de heupgordel kan de gebruiker het gereedschap stabiel dragen.

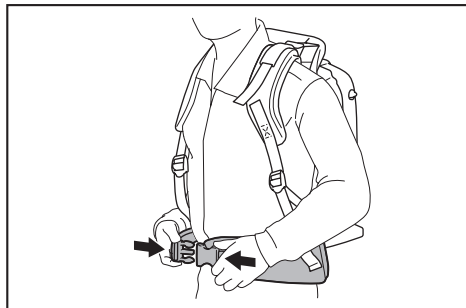

**⚠ LET OP:** Vergeet niet de gesp van de heupgordel los te maken voordat u de bladblazer van uw schouders af tilt om hem neer te zetten.

## De positie van de bedieningshendel afstellen

Verschuif de bedieningshendel langs de zwenkpijp naar de meest comfortabele stand. Zet vervolgens de bedieningshendel vast met de klemschroef.

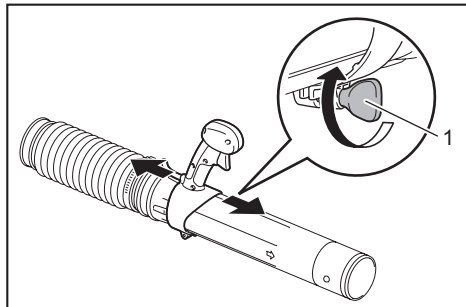

► 1. Klemschroef

## De bladblazer bedienen

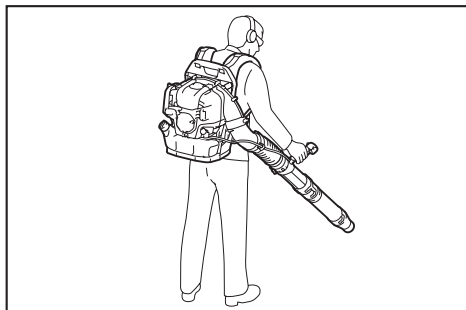

1. Tijdens het werken met de bladblazer kunt u de gastrekker/gashendel zo instellen dat de blaasluchtdruk precies goed is voor de omstandigheden waaronder u werkt.

2. Het motortoerental instellen.

Het motortoerental kan worden verhoogd door de gastrekker verder in te knijpen. Om het motortoerental te verlagen, laat u de gastrekker iets los. Met de 'cruise control'-functie kan de gebruiker het motortoerental constant houden zonder de gastrekker ingeknepen te moeten houden. Om het motortoerental te verhogen, zet u de stophendel in de stand voor hoog toerental. Om het motortoerental te verlagen, zet u de stophendel in de stand voor laag toerental.

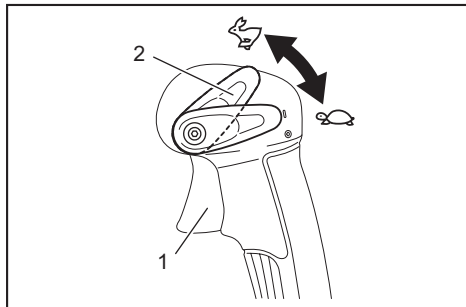

► 1. Gastrekker 2. Stophendel

## De bladblazer vervoeren

**⚠ LET OP:** Voordat u de bladblazer gaat vervoeren, zet u altijd eerst de motor uit.

**KENNISGEVING:** Ga niet op de bladblazer zitten of staan en plaats er geen zware voorwerpen op. Hierdoor kan het apparaat worden beschadigd.

**KENNISGEVING:** Zorg bij vervoer en opslag voor dat de bladblazer rechtop staat. Bij vervoer of opslag in een andere stand dan rechtop, kan olie in de motor van de bladblazer lekken. Dat kan leiden tot olie lekkage uit het apparaat en witte rook door het verbranden van olie, en het luchtfilter kan vuil worden door de olie.

**KENNISGEVING:** Bij verplaatsen mag u de bladblazer niet slepen. Anders kan de behuizing van de bladblazer worden beschadigd.

## ONDERHOUD

**⚠ LET OP:** Alvorens onderhouds- en inspectiewerkzaamheden uit te voeren, zet u de motor uit en laat u die afkoelen. Verwijder de bougie en de bougiekap. Als u dit nalaat, loopt u de kans op brandwonden of ernstig letsel als de motor onverwacht start.

**⚠ LET OP:** Controleer na inspectie of onderhoud zorgvuldig of alle onderdelen gemonteerd zijn.



## De motorolie verversen

**⚠️ LET OP:** De motor zelf en de motorolie zijn nog heet vlak nadat de motor is uitgezet. Als u de motorolie wilt gaan verversen, moet u eerst controleren of de motor zelf en de motorolie voldoende zijn afgekoeld. Doet u dat niet, dan bestaat het gevaar dat u zich verbrandt. Wacht na het uitzetten van de motor nog even totdat de motorolie is teruggekeerd naar de olietank, om een juiste aflezing van het oliepeil te garanderen.

**⚠️ LET OP:** Als u olie bijvult tot boven de aangegeven bovengrens, kan het apparaat verontreinigd raken of witte rook uitstoten door het verbranden van olie.

**KENNISGEVING:** Gooi afgewerkte motorolie nooit weg met het huisvuil en loos het nooit in de natuur of in het riool. Het weggoien van olie is wettelijk geregeld. Volg altijd de geldende wetten en regelgeving wanneer u motorolie wilt weggoien. Neem contact op met een erkend servicecentrum als u hieromtrent vragen hebt.

**KENNISGEVING:** Ook wanneer olie ongebruikt wordt opgeslagen, zal de olie op den duur verslechteren. Controleer en inspecteer de olie regelmatig (vervang de olie elke 6 maanden door nieuwe).

Verslechterde motorolie verkort de levensduur van de schuivende en roterende onderdelen aanzienlijk. Vergeet niet te controleren wanneer en hoeveel olie verversd moet worden.

### Verversingsinterval

Na de eerste 20 bedrijfsuren, en daarna om de 50 bedrijfsuren.

### Aanbevolen motorolie

- Originele Makita/Dolmar 4-taktmotorolie of
- SAE 10W-30 olie van API-classificatie SF-klasse of hoger (4-taktmotorolie voor auto's)

### Werkwijze voor het verversen van de olie

Ververs de olie als volgt:

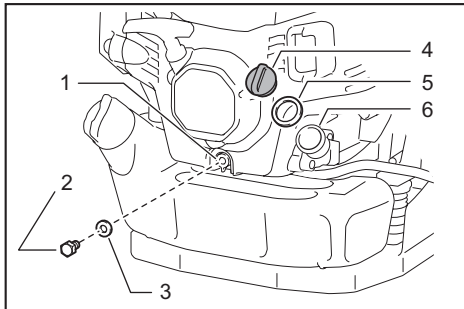

- 1. Aftapgat 2. Olieaftapbout 3. Pakking (aluminium ring) 4. Olievuldop 5. Pakking van olievuldop 6. Olievulopening

1. Plaats de bladblazer op een vlakke ondergrond.
2. Plaats een bak voor afgewerkte motorolie onder het aftapgat om de afgetapte olie in op te vangen. De olieopvangbak moet minstens een inhoud hebben van 140 ml om alle olie te kunnen opvangen.
3. Draai de olieaftapbout los om de olie af te tappen. Wees voorzichtig dat er geen olie komt op de brandstoftank of andere onderdelen.

**KENNISGEVING:** Pas op dat u de pakking (aluminium ring) niet kwijtraakt. Leg de olieaftapbout op een plaats waar deze niet vuil kan worden.

4. Verwijder de olievuldop. (Door de olievuldop te verwijderen kan de olie gemakkelijker uit de motor stromen.)

**KENNISGEVING:** Leg de olievuldop op een plaats waar deze niet vuil kan worden.

5. Naarmate het oliepeil lager wordt, kantelt u de bladblazer naar de kant van het aftapgat zodat alle olie uit de motor kan stromen.
6. Nadat alle olie uit de motor is gestroomd, draait u de olieaftapbout weer stevig vast. Als de bout niet stevig vastgedraaid wordt, kan olie blijven lekken.

**KENNISGEVING:** Vergeet niet de pakking (aluminium ring) weer aan te brengen wanneer u de olieaftapbout weer erop draait.

7. Giet ongeveer 140 ml olie in de olievulopening tot aan de bovengrens.

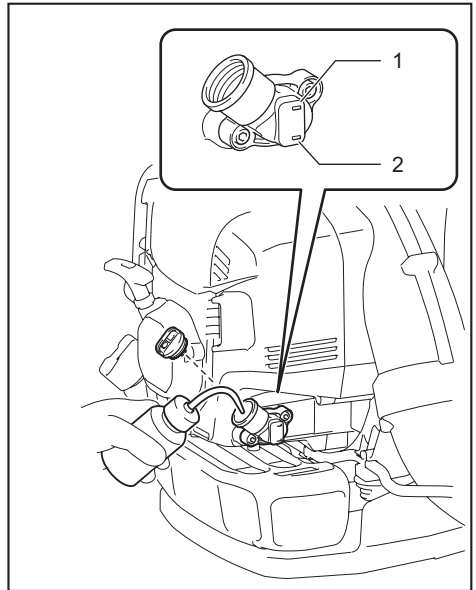

- 1. Bovengrens 2. Ondergrens

8. Nadat de olie is bijgevuld, draait u de olievuldop weer stevig vast om olie lekkage te voorkomen.

**KENNISGEVING:** Vergeet niet de pakking van de olievuldop aan te brengen voordat u de olievuldop weer erop draait.

## Het luchtfilter reinigen

**WAARSCHUWING: BRANDBARE STOFFEN STRENG VERBODEN**

### Interval voor reinigen en inspecteren

Dagelijks (om de 10 bedrijfsuren)

### Reinigingsprocedure

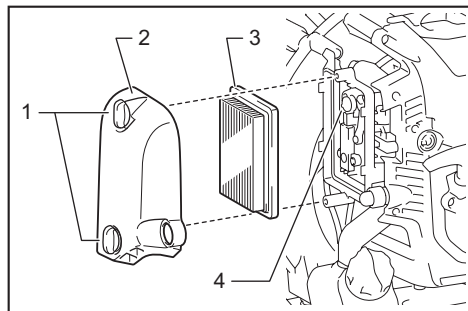

- 1. Knopbouten 2. Luchtfilterdeksel 3. Element  
4. Luchtinlaat

1. Draai de knopbouten los.
2. Verwijder het luchtfilterdeksel.
3. Verwijder het element en reinig al het vuil vanaf het element met behulp van een doek of luchtstroom. Vervang het element door een nieuw als het beschadigd of zeer vuil is.

**OPMERKING:** Het element is van het droge type en het mag niet nat worden. Was het nooit met water.

4. Veeg eventuele olie rond de luchtinlaat weg met een doek of lap.
5. Breng het element aan in het luchtfilterhuis.
6. Breng het luchtfilterdeksel weer aan en draai de knopbouten vast.

**KENNISGEVING:** Reinig het element meerdere keren per dag als er onder stoffige omstandigheden erg veel stof door wordt opgevangen.

**KENNISGEVING:** Als u door blijft werken terwijl er nog olie op het element zit, kan de olie in het luchtfilter eruit lekken waardoor olieverontreiniging optreedt.

## De bougie controleren

**LET OP:** Raak de bougie niet aan terwijl de motor draait. Anders kunt u een elektrische schok krijgen.

**LET OP:** Zet de stophendel/stopschakelaar in de stand uit "O".

**LET OP:** Controleer de bougiekabel regelmatig. Als deze beschadigd of gerafeld is, vervangt u hem. Anders kunt u een elektrische schok krijgen.

**KENNISGEVING:** Voordat u de bougie verwijderd, reinigt u eerst de bougie en de cilinderkop zodat geen stof, zand, enz. in de cilinder kan komen.

**KENNISGEVING:** De motor moet afgekoeld zijn voordat u de bougie verwijderd, om te voorkomen dat het schroefgat in de cilinderkop beschadigd wordt.

**KENNISGEVING:** Draai de bougie precies recht in het schroefgat. Als u de bougie er scheef indraait, wordt het schroefgat in de cilinderkop beschadigd.

1. Voor het openen van het bougiegedeelte tilt u het op en draait u het een halve slag.

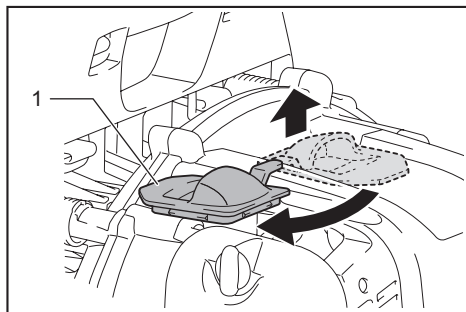

- 1. Bougiegedeelte

2. Gebruik de bijgeleverde bougiesleutel om de bougie te verwijderen en weer vast te draaien.

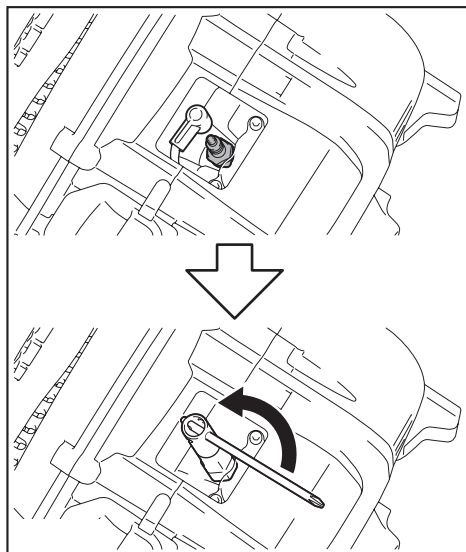

3. De speling tussen de twee elektroden van de bougie moet 0,7 tot 0,8 mm bedragen. Stel de juiste speling af als de elektrodeafstand te groot of te klein is.

Reinig de bougie grondig of vervang de bougie wanneer deze verontreinigd is of veel koolaanslag heeft.

Gebruik als vervangingsbougie NGK CMR6H.

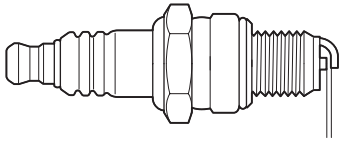

0.7 mm – 0.8 mm (0.028" – 0.031")

4. Om het bougiegedeksel te sluiten, draait u het een halve slag en drukt u het rondom de holte dicht.

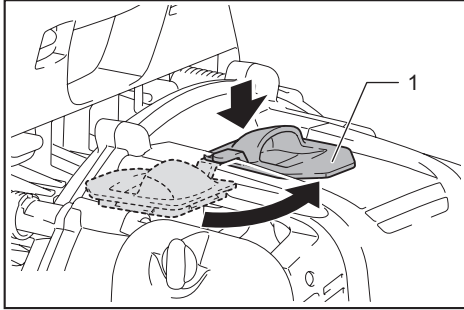

- 1. Bougiegedeksel

## Het brandstoffilter reinigen

**⚠ LET OP:** Verzekert u ervan dat er geen schade aan de brandstoftank is. Als er schade aan de brandstoftank is, vraagt u onmiddellijk een erkend servicecentrum deze te repareren.

**KENNISGEVING:** Reinig het brandstoffilter regelmatig. Een verstopt brandstoffilter kan leiden tot startproblemen of verhinderen dat het toerental kan oplopen.

Controleer het brandstoffilter regelmatig op de volgende wijze:

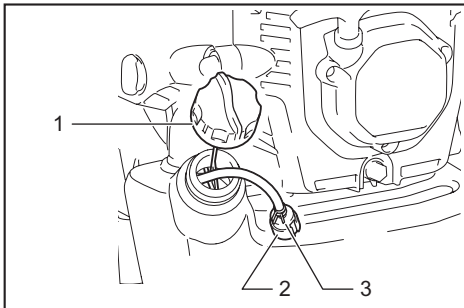

- 1. Brandstoftankdop 2. Brandstoffilter 3. Slangklem

1. Verwijder de brandstoftankdop en tap de brandstof af totdat de tank helemaal leeg is. Controleer de binnenkant van de tank op eventuele vreemde stoffen. Verwijder dergelijke stoffen, indien aanwezig.
2. Trek het brandstoffilter met een draad via de brandstofvulopening uit de tank.
3. Als het oppervlak van het brandstoffilter verontreinigd is, reinigt u het met behulp van benzine.

**KENNISGEVING:** Houd u aan de regelgeving vastgesteld door uw plaatselijke overheid omtrent het verwerken van de benzine die gebruikt is voor het reinigen van het brandstoffilter.

**KENNISGEVING:** Vervang het brandstoffilter als dit sterk verontreinigd is.

4. Na controleren, reinigen of vervangen, steekt u het brandstoffilter op de brandstofslang en bevestigt u het met behulp van de slangklem. Plaats het brandstoffilter terug in de brandstoftank en draai de brandstoftankdop er stevig op.

## Het stationair toerental afstellen

**⚠ LET OP:** De carburateur is in de fabriek afgesteld. Maak nooit enige andere afstelling dan het stationair toerental. Voor andere afstellingen dient u contact op te nemen met een erkend servicecentrum.

Een geschikt stationair toerental is 2.800 min<sup>-1</sup> (omw/min).

Als het nodig is om het stationair toerental af te stellen, doet u dit met een kruiskopschroevendraaier. Als de motor afslaat of onregelmatig draait bij stationair draaien, draait u de stelschroef naar rechts zodat het stationair toerental toeneemt. Als de motor te hard loopt bij stationair draaien, draait u de stelschroef naar links zodat het stationair toerental afneemt.

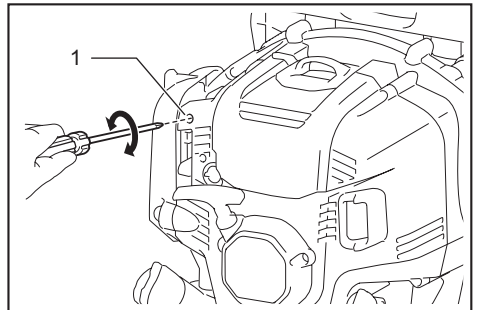

- 1. Stelschroef voor stationair toerental

## De gasklep controleren

Als de bedieningskabel gebogen is of blijft steken, maakt de gasklep geen contact met de stelschroef voor stationair toerental, en voorkomt dit dat de motor op het juiste stationair toerental draait. Verander in dat geval de positie van de bedieningskabel zodat de gasklep weer correct kan bewegen.

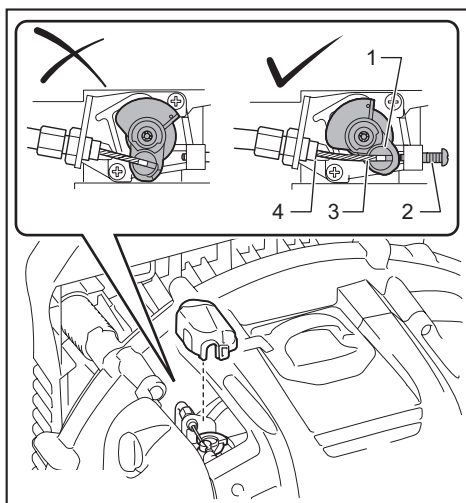

- 1. Gasklep 2. Stelschroef voor stationair toerental  
3. Bedieningskabel 4. Gasklepaanslag

Als de gasklep niet tegen de gasklepaanslag komt, ondanks dat u de gastrekker helemaal inknijpt, of als de gasklep niet tegen de stelschroef voor stationair draaien komt tijdens stationair draaien, draait u de kabelafstelbout als volgt:

1. Draai de borgmoer los.
2. Als de gasklep niet tegen de gasklepaanslag komt, draait u de kabelafstelbout linksom.

Als de gasklep niet tegen de stelschroef voor stationair draaien komt, draait u de kabelafstelbout rechtsom.

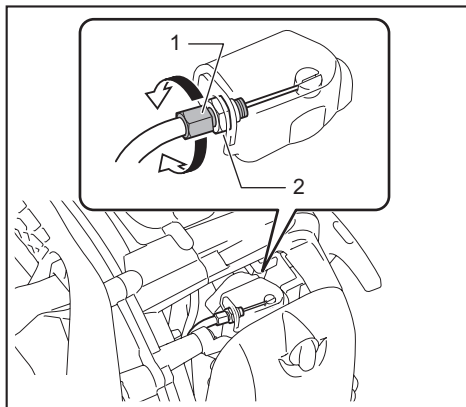

- 1. Kabelafstelbout 2. Borgmoer

3. Draai de borgmoer vast om de kabelafstelbout vast te zetten.
4. Controleer de beweging van de gasklep. De gasklep komt tot de stand aangegeven in de afbeelding wanneer de gastrekker/gashendel wordt ingeknepen/gedraaid.

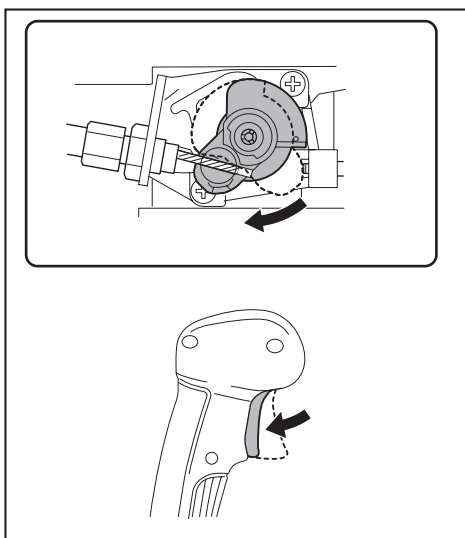

## De carburateurafdekking reinigen

Als de carburateurafdekking vuil is geworden en het moeilijk is om de gasklep te controleren, reinigt u de carburateurafdekking als volgt:

**KENNISGEVING:** Gebruik nooit benzine, wasbenzine, thinner, alcohol of iets dergelijks voor het reinigen van de carburateurafdekking. Anders kan hij worden beschadigd.

1. Steek een platkopschroevendraaier door het gat in de motorkap. Maak de klem van de carburateurafdekking los.

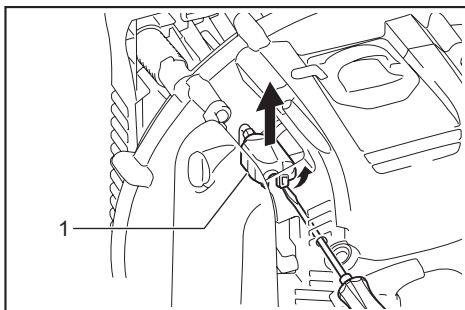

- 1. Carburateurafdekking

2. Reinig de carburateurafdekking.

**KENNISGEVING:** Gebruik een natte, schone doek voor het reinigen van de carburateurafdekking.

3. Plaats de carburateurafdekking terug. Verzekert u ervan dat de klem van de carburateurafdekking vastklikt wanneer u hem terugplaatst.

## Bouten, moeren, schroeven en andere onderdelen inspecteren

Draai loszittende bouten, moeren, enz. weer vast.

Controleer op brandstof- en olie lekkage.

Vervang beschadigde onderdelen door nieuwe voor een veilig gebruik.

## De motor en koelluchtinlaat reinigen

Houd de motor schoon door hem met een doek af te vegen.

Houd de koelvinnen van de cilinder vrij van stof en vuil. Als de koelvinnen bedekt raken met stof of vuil, kan de motor oververhit raken en de zuiger vastlopen.

De blaaslucht wordt aangezogen via het luchtinlaatrooster. Wanneer u merkt dat de blaaskracht afneemt, moet u de motor stoppen en het inlaatrooster controleren op verstoppingen. Reinig zo nodig. Een dergelijke verstopping kan leiden tot oververhitting en schade aan de motor.

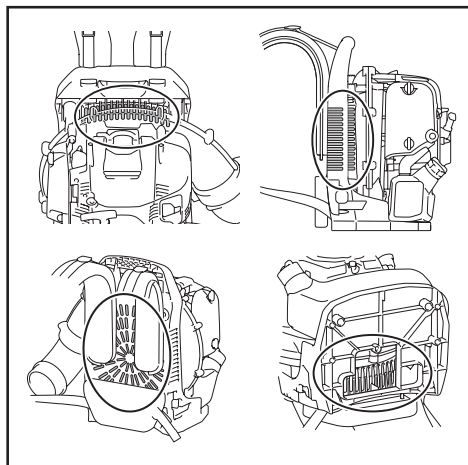

## Pakkingen en afdichtingen vervangen

Wanneer de motor gedemonteerd wordt, vervangt u de pakkingen en afdichtingen door nieuwe.

Alle onderhouds- of afstelwerkzaamheden die niet beschreven worden in deze gebruiksaanwijzing mogen alleen worden uitgevoerd door een erkend servicecentrum.

## Opslag

**⚠WAARSCHUWING:** Voordat u de brandstof aftapt, moet u de motor uitzetten en laten afkoelen. Als u dit niet doet, kunnen brandwonden of brand ontstaan.

**⚠LET OP:** Als u het apparaat voor langere tijd opslaat, dient u alle brandstof uit de brandstoftank en carburateur af te tappen, en het apparaat op een droge en schone plaats op te slaan.

Tap de brandstof uit de brandstoftank en carburateur op de volgende wijze af voordat u het apparaat opslaat:

1. Verwijder de brandstoftankdop en tap alle brandstof af. Als er verontreinigingen achterblijven in de brandstoftank, dient u deze grondig te verwijderen.
2. Trek het brandstoffilter met een draad uit de tank via de vulopening.
3. Druk op de opvoerpomp totdat alle brandstof daaruit verwijderd is en tap daarna de brandstof af die in de tank is gestroomd.
4. Plaats het brandstoffilter terug in de brandstoftank en draai de brandstoftankdop stevig vast.
5. Laat de motor vervolgens draaien tot deze vanzelf stopt.
6. Verwijder de bougie en druppel een paar druppels motorolie in het bougiegat.
7. Trek voorzichtig aan de trekstarthandgreep om de motorolie door de motor te verspreiden en breng de bougie weer op zijn plaats aan.
8. Sla het apparaat op met de draagbeugel aan de bovenkant.
9. Bewaar de afgetapte brandstof in een speciale jerrycan in een goed geventileerde ruimte in de schaduw.

## Storingzoeken

Storing	Systeem	Waarnemingen	Oorzaak
Motor start niet of zeer moeilijk	Ontstekingsstelsysteem	De ontsteking vonkt.	Storing met de brandstoftoevoer of het compressiesysteem, mechanisch defect.
		De ontsteking vonkt niet.	Stopschakelaar is bediend, bedradingsfout of kortsluiting, bougie of bougiecontact defect, defecte ontstekingsseenheid.
	Brandstoftoevoer	Brandstoftank is vol.	Verkeerde stand van chokhehdel, carburateur defect, brandstofslang geknikt of verstopt, brandstof is vuil.
	Compressie	Geen compressie bij tornen van motor.	Onderste cilinderpakking kapot, krukasafdichting beschadigd, cilinder of zuigerringen defect of onjuiste afdichting van bougie.
Mechanisch	Trekstarter werkt niet.	Gebroken startveer, gebroken onderdelen in de motor.	
Problemen met starten van warme motor	-	Brandstoftank is vol. De ontsteking vonkt.	Carburateur is verontreinigd, laat hem reinigen.
Motor start maar slaat af	Brandstoftoevoer	Brandstoftank is vol.	Onjuiste afstelling van stationair toerental, carburateur is verontreinigd.
			Brandstoftankontluchting werkt niet, brandstoftoevoerleiding verstopt, kabel of stopschakelaar defect.
Onvoldoende prestaties	Diverse systemen kunnen gelijktijdig problemen hebben	Motor draait slecht stationair.	Luchtfilter is verontreinigd, carburateur is verontreinigd, uitlaatdemper is verstopt, uitlaatpoort van cilinder is verstopt.

## Interval voor inspectie en onderhoud

		Vóór het gebruik	Na brandstof bijvullen	Dagelijks (10 uur)	50 uur	200 uur	600 uur of 2 jaar, wat eerder komt	Vóór opslaan
Motorolie	Inspecteren/bijvullen	○	-	-	-	-	-	-
	Vervangen	-	-	-	○ (Opmerking 1)	-	-	-
Onderdelen vastdraaien (bouten, moeren)	Inspecteren	○	-	-	-	-	-	-
Koelluchtinlaat	Reinigen/inspecteren	○	-	-	-	-	-	-
	Brandstoftank	○	-	-	-	-	-	-
	Brandstof aftappen	-	-	-	-	-	-	○ (Opmerking 3)
Gastrekker/gashendel	Werking controleren	-	○	-	-	-	-	-
De motor uitzetten	Werking controleren	-	○	-	-	-	-	-
Het stationair toerental afstellen	Inspecteren/afstellen	-	○	-	-	-	-	-

-		Vóór het gebruik	Na brandstof bijvullen	Dagelijks (10 uur)	50 uur	200 uur	600 uur of 2 jaar, wat eerder komt	Vóór opslaan
Luchtfilter	Reinigen	-	-	○	-	-	-	-
	Inspecteren/ zo nodig vervangen	-	-	-	-	○	-	-
Bedieningskabel	Inspecteren/ afstellen	-	-	○	-	-	-	-
	Inspecteren/ zo nodig vervangen	-	-	-	-	○ (Opmerking 2)	-	-
Bougie	Inspecteren/ zo nodig afstand afstellen	-	-	○	-	-	-	-
	Reinigen/ zo nodig vervangen	-	-	-	-	○	-	-
Bougiekabel	Inspecteren/ zo nodig vervangen	-	-	-	-	○ (Opmerking 2)	-	-
Brandstofslang	Inspecteren	-	-	○	-	-	-	-
	Vervangen	-	-	-	-	○ (Opmerking 2)	-	-
Brandstoffilter	Reinigen/ zo nodig vervangen	-	-	-	○	-	-	-
Olieleiding	Inspecteren	-	-	-	-	○ (Opmerking 2)	-	-
Klepspeling (inlaatklep en uitlaatklep)	Inspecteren/ afstellen	-	-	-	-	○ (Opmerking 2)	-	-
Uitlaatdemper	Inspecteren/ reinigen	-	-	-	-	○ (Opmerking 2)	-	-
Verbrandingskamer/ klep/poort	Inspecteren/ reinigen	-	-	-	-	○ (Opmerking 2)	-	-
Motor	Reviseren	-	-	-	-	-	○ (Opmerking 2)	-
Carburateur	Brandstof aftappen	-	-	-	-	-	-	○ (Opmerking 3)

Opmerking 1: Voer de eerste verversing uit na 20 bedrijfsuren.

Opmerking 2: Laat de inspectie uitvoeren door een erkend servicecentrum of een werkplaats.

Opmerking 3: Laat na het aftappen van de brandstoftank de motor draaien en tap de brandstof in de carburateur af.

# PROBLEMEN OPLOSSEN

Alvorens om reparatie te vragen, voert u eerst uw eigen inspectie uit. Als u een probleem ondervindt dat niet wordt beschreven in deze gebruiksaanwijzing, mag u niet proberen het gereedschap te demonteren. In plaats daarvan vraagt u een erkend Dolmar/Makita-servicecentrum dat altijd Dolmar/Makita-vervangingsonderdelen gebruikt, om het gereedschap te repareren.

Probleemomschrijving	Waarschijnlijke oorzaak (storing)	Oplossing
De motor start niet.	Opvoerpomp is niet gebruikt.	Druk 7 tot 10 keer.
	Trekstarthandgreep te langzaam uitgetrokken.	Trek hard.
	Onvoldoende brandstof.	Vul brandstof bij.
	Brandstoffilter verstopt.	Reinig het brandstoffilter of vervang hem door een nieuwe.
	Brandstofslang geknikt.	Haal de knik uit de brandstofslang.
	Brandstof verslechterd.	Verslechterde brandstof maakt de motor moeilijker te starten. Vervang door nieuwe. (Aanbevolen vervangingstijd: 1 maand)
	Buitensporig veel brandstof aangezogen.	Zet de gashendel van gemiddeld naar hoog toerental en trek aan de trekstarthandgreep totdat de motor start. Als de motor nog steeds niet start, verwijdert u de bougie, droogt u de elektroden en brengt u de bougie weer op zijn plaats aan. Start daarna volgens de instructies.
	Bougiekap is losgeraakt.	Maak stevig vast.
	Bougie vervuild.	Reinig de bougie.
	Onjuiste elektrodeafstand van bougie.	Stel de elektrodeafstand af.
	Andere probleem met de bougie.	Vervang de bougie.
	Probleem met de carburateur.	Vraag ons erkende servicecentrum om dit te inspecteren en te repareren.
	Trekstarthandgreep kan niet worden uitgetrokken.	Vraag ons erkende servicecentrum om dit te inspecteren en te repareren.
Probleem met inwendige onderdelen van motor.	Vraag ons erkende servicecentrum om dit te inspecteren en te repareren.	
Motor stopt snel. Motortoerental neemt niet toe.	Onvoldoende opgewarmd.	Laat de motor goed warmdraaien.
	Chokehendel staat in de gesloten stand terwijl de motor al warm is.	Zet in de geopende stand.
	Brandstoffilter verstopt.	Reinig het brandstoffilter.
	Vervuild of verstopt luchtfilter.	Reinig het luchtfilter.
	Bedieningskabel is losgeraakt.	Bevestig de bedieningskabel stevig.
Gasklep keert niet terug naar stationair toerental.	Probleem met inwendige onderdelen van motor.	Vraag ons erkende servicecentrum om dit te inspecteren en te repareren.
	Verkeerde stand van gasklep.	Verander de positie van de bedieningskabel. Pas de stand van de gasklep aan door de kabelafstelbout te draaien.
De motor stopt niet. ⇒ Laat de motor stationair draaien en zet de chokehendel in de gesloten stand.	Losgeraakte aansluitstekker.	Bevestig de aansluitstekker stevig.
	Probleem met het elektrisch systeem.	Vraag ons erkende servicecentrum om dit te inspecteren en te repareren.



**Makita Europe N.V.** Jan-Baptist Vinkstraat 2,  
3070 Kortenberg, Belgium

**Makita Corporation** 3-11-8, Sumiyoshi-cho,  
Anjo, Aichi 446-8502 Japan

[www.dolmar.com](http://www.dolmar.com)

885541-904  
EN, FR, DE, IT, NL,  
ES, PT, DA, EL, TR  
20161226